

מועצה מקומית - בנימינה גבעת עדה



מכרז 2/2023

מכרז מסגרת לביצוע עבודות איטום

מועצה מקומית בנימינה גבעת עדה

מכרז מס' 2/2023

לביצוע עבודות איטום בתחומי המועצה

רשימת מסמכי המכרז (כולם יוגשו חתומים בתחתית כל דף עם הגשת המכרז)

1. הוראות למשתתפים
2. כתב הצהרה והצעה
3. חוזה
נספח 1 לחוזה – מפרט
נספח 2 לחוזה – ביטוחים
נספח 3 לחוזה – נוסח ערבות בנקאית
נספח 4 לחוזה – תצהירים
4. אופן מתן ניקוד איכותי.

רשימת הטפסים להגשה עם המכרז. בנוסף למסמכי המכרז

- 1.1 אישור פקיד שומה או רו"ח על ניהול פנקסי חשבונות ורשומות לפי חוק עסקאות גופים ציבוריים (אכיפת ניהול חשבונות) התשל"ו – 1976.
 - 1.2 אישורים כמפורט בסעיף 10 להוראות למשתתפים (מורשי חתימה ואישור תאגיד / שותפות).
 - 1.3 תעודת עוסק מורשה מטעם מע"מ.
 - 1.4 אישור ניכוי מס במקור.
 - 1.5 סיווג קבלני: ב-1, ענף 134. תנאי סף.
 - 1.6 אסמכתאות מ 3 רשויות לפחות בהן הועסק המציע, חתום על ידי המנכ"ל / מזכיר / גזבר / מהנדס של הרשות המראה ניסיון מוכח, בצירוף אסמכתאות של שלוש שנים לפחות, בהיקף כספי של 500,000 ש"ח לעבודה (לא מצטבר!) במהלך 5 השנים האחרונות החל מיום 1/1/2017 ועד מועד פרסום המכרז, ברשות מקומית אחת לפחות בעלת אוכלוסייה של 15,000 תושבים לפחות, בביצוע עבודות איטום – תנאי סף.
 - 1.7 ערבות בנקאית לקיום ההצעה כמפורט בסעיף 15 – תנאי סף.
 - 1.8 תצהירים חתומים (נספח 4 לחוזה).
 - 1.9 קבלה על רכישת מסמכי המכרז.
- תשומת לבכם – סה"כ יוגשו 4 מסמכים המהווים את רשימת מסמכי המכרז וכן 8 טפסים כמפורט בסעיף 1 לעיל (2 מהם מראים עמידה בתנאי סף).

המועצה המקומית בנימינה גבעת עדה

מכרז מס' 2/2023

לביצוע עבודות איטום בתחומי המועצה

הוראות למשתתפים

כללי

1. המועצה המקומית בנימינה גבעת עדה (להלן: "המועצה") מזמינה בזה הצעות לביצוע עבודות איטום בתחומי המועצה, כמפורט במסמכי מכרז זה.
2. את מסמכי המכרז ניתן להוריד מאתר המועצה. תנאי להגשת הצגה היא רכישת המכרז.
את המכרז ניתן לרכוש במחיר של 1,500 ₪ באמצעות יצירת קשר עם מנהל רכש ומכרזים בדוא"ל rechesh@bin-ada.co.il או בטלפון 04-6186438.
3. העבודות יבוצעו על פי תכנית עבודה על פי הוראות נציג המועצה המפקח ועל המציע יהיה לספק את כל כוח האדם, כלי הרכב והציוד הדרושים לביצוען.
4. ניתן לשלוח שאלות ובקשות להבהרה באמצעות הדוא"ל בלבד עד לתאריך 16/02/23 לא יאוחר מהשעה 12:00. כתובת דוא"ל לשאלות הבהרה: rechesh@bin-ada.co.il

תנאים להשתתפות במכרז

רשאים להשתתף במכרז זה משתתפים העומדים בתנאים המפורטים להלן:

אישור והמלצות מן 3 רשויות לפחות בהן הועסק המציע, חתום על ידי המנכ"ל / מזכיר / גזבר / מהנדס , המראה ניסיון מוכח, הצלחה ושביעות רצון בצירוף אסמכתאות של שלוש שנים לפחות, בתקופה שבין 1/1/2017 ועד מועד פרסום המכרז, ברשות מקומית אחת לפחות בעלת אוכלוסייה של 15,000 תושבים לפחות, בביצוע עבודות סימון דרכים – תנאי סף.

מסמכי המכרז

1. מסמכי המכרז, אשר אחרי החתימה על החוזה עם הזוכה במכרז יהפכו למסמכי החוזה, הם אלה:

1.1 הוראות למשתתפים.

1.2 כתב הצהרה.

1.3 מפרט (שיחשב כנספח 1 לחוזה).

1.4 החוזה, כולל הנספחים המצורפים אליו:

1.4.1 נספח "1" – מפרט.

1.4.2 נספח "2" – אישור על קיום ביטוחים.

1.4.3 נספח "3" – נוסח ערבות בנקאית.

1.4.4 נספח "4" – תצהירים.

בדיקות מוקדמות

2. המציע יקרא ויבדוק את כל מסמכי המכרז. למען הסר כל ספק מובהר בזאת כי כל מחירי היחידות הינם קבועים ובלתי ניתנים לשינוי ומופיעים בכתב היחידות (אומדן תקציבי) בנספחים למכרז.

3. אין לרשום שינוי, תוספת, מחיקה, הערה או הסתייגות בחומר המכרז ובכתב היחידות שהינו קבוע בין בגוף המסמכים ובין במכתב לוואי או בכל אופן אחר שהוא אלא אם הדבר נתבקש במפורש במסמכי המכרז. כל רישום כזה שלא נתבקש, לא יחייב את המועצה, אך עלול להביא לפסילת ההצעה.

חתימה על מסמכי המכרז והמצאת אישורים

4. על המשתתף לחתום על כל עמוד ועמוד של המסמכים הכלולים בחומר המכרז שעליו להגיש, לרבות על עמודי הוראות אלה וכן כל מסמך שישלח אל המציע על ידי המועצה כגון הוראות נוספות.
5. הצעה שלא תהיה חתומה כיאות על ידי המציע לפי המפורט להלן – עלולה להיפסל.
- 5.1 אם ההצעה מוגשת על ידי יחיד, יחתום המציע תוך ציון שמו המלא, מספר תעודת הזהות שלו וכתובתו.
- 5.2 אם ההצעה מוגשת על ידי שותפות, יחתום לפחות אחד השותפים בשם השותפות בצירוף יפויי כוח או הוכחה אחרת המעידה על זכותו לחתום בשם השותפות וכן ירשום בגוף ההצעה את שמות יתר השותפים, מספרי תעודות הזהות שלהם וכתובותיהם.
- 5.3 אם ההצעה מוגשת על ידי תאגיד, יחתמו מורשי החתימה בצירוף חותמת התאגיד ויצורף מכתב בחתימת עו"ד או רו"ח המאשר מי מוסמך לחתום בשם התאגיד. יש לצרף גם תעודת התאגדות (מאושר על ידי עו"ד או רו"ח או רשות מוסמכת) על רישום התאגיד ורשימה מאושרת של מנהליו.
- 5.4 אם ההצעה מוגשת על ידי שותפות של חברות או קבלנים יחידים, אשר נוצרה במיוחד לשם ביצוע העבודות נשוא המכרז, יחתום נציג אחד של כל אחד מהשותפים ויצרף הוכחות מתאימות על קיום השותפות הנ"ל, על מידת האחריות של כל שותף לגבי ההצעה המוגשת ועל זכות החתימה של נציגי השותפות. במקרה של הצעה המוגשת על ידי שותפות של חברות או קבלנים יחידים, יהיה חייב לפחות אחד ממרכיביה של השותפות, לעמוד בכל תנאי הסף שנקבעו במסמכי המכרז.
6. על המציע לצרף להצעתו אישורים כדלקמן :
- 6.1 אישור פקיד שומה או רו"ח על ניהול פנקסי חשבונות ורשומות לפי חוק עסקאות גופים ציבוריים (אכיפת ניהול חשבונות) התשל"ו – 1976.
- 6.2 אישורים כמפורט בסעיף 10 לעיל (מורשי חתימה ואישור תאגיד / שותפות).
- 6.3 תעודת עוסק מורשה מטעם מע"מ.
- 6.4 אישור ניכוי מס במקור.
- 6.5 סיווג קבלני: ב-1, ענף 134 תנאי סף.
- 6.6 ניסיון מ 3 רשויות לפחות בהן הועסק המציע, חתום על ידי המנכ"ל / מזכיר / גזבר / מהנדס / מנהל אגף שפ"ע של הרשות/ מהנדס, המראה ניסיון מוכח, בצירוף אסמכתאות של שלוש שנים לפחות, בהיקף כספי של 500,000 לעבודה (לא מצטבר!) במהלך 5 השנים האחרונות החל מיום 1/1/2017 ועד מועד פרסום המכרז, ברשות מקומית אחת לפחות בעלת אוכלוסייה של 15,000 תושבים לפחות, בביצוע עבודות איטום – תנאי סף.
- 6.7 ערבות בנקאית לקיום ההצעה כמפורט בסעיף 15 - תנאי סף.

6.9 קבלה על רכישת מסמכי המכרז.

7. המועצה תהיה רשאית – לפי שיקול דעתה הבלעדי - לפסול הצעה שלא צורפו אליה כל המסמכים המפורטים לעיל. המועצה שומרת לעצמה את הזכות להעדיף לפי שיקול דעתה, הצעות של מציעים בהתאם לכישוריהם ו/או ניסיונם ו/או מהימנותם ו/או יכולתם הכספית.
8. למען הסר ספק מובהר, כי המועצה רשאית לפסול על הסף:
- 8.1 ההצעה של מציע שבעבר היה לה עמו ניסיון מר ו/או בלתי מוצלח.
- 8.2 הצעה של מציע שהמזיע או המנהל או בעל מניות בתאגיד, הורשע בעבירה פלילית בעבירות על דיני התכנון והבניה, איכות הסביבה, עבירות מרמה וכיו"ב אשר רלוונטיים לנשוא המכרז.
- המציע יצרף להצעתו תצהיר כי הוא ו/או מנהל בתאגיד המזיע ו/או בעל מניות בו לא הורשעו בעבירה פלילית כאמור.
9. המועצה תהיה רשאית להזמין את המציעים לראיון אישי על מנת להתרשם עד כמה הם עומדים בתנאי המכרז ובקריטריונים.

ערבות לקיום ההצעה

10. מציע המגיש הצעת מחיר, יצרף להצעתו ערבות בנקאית אוטונומית ללא תנאי לטובת המועצה, בסך 100,000 (100 אלף ₪)
11. 100,000 (100 אלף ₪) כולל מע"מ בנוסח מצ"ב למכרז.
12. תוקף הערבות שתוגש יהיה עד ליום 1/6/2023.
13. כל ההוצאות הקשורות במתן הערבות יהיו על חשבון המזיע.
14. אם הצעת המזיע תדחה או לא תובא לדיון מכל סיבה שהיא, תשחרר המועצה את הערבות לאחר החתימה על החוזה עם הזוכה במכרז.
15. אם הצעת המזיע תתקבל, תשוחרר הערבות כנגד חתימתו על החוזה ומתן הערבות ואישור קיום ביטוחים בהתאם למפורט בחוזה לאחר חתימתו.
16. אם המזיע אשר הצעתו נתקבלה לא יחתום על החוזה, ו/או לא ימציא ערבות ו/או אישור על קיום ביטוחים כנדרש בחוזה, תהיה המועצה רשאית לחלט את הערבות כולה או חלקה, לפי בחירתה, לכיסוי ההפסדים שייגרמו לה על ידי אי ביצוע העבודות על ידי המזיע ומסירתן למזיע אחר, וזאת מבלי כל צורך להוכיח נזקים ו/או הפסדים ו/או הוצאות כלשהם, וכל זאת מבלי לגרוע ו/או לפגוע בזכויותיה של המועצה לתבוע את נזקה הממשיים שיהיו יתירים וגבוהים מסכום הערבות הנ"ל.

17. המציע שהצעתו תתקבל על ידי המועצה, יחתום על החוזה על כל נספחיו וימציא למועצה על חשבונו הוא, ערבות בנקאית בסכום של – 100,000 (מאה אלף ₪) שתהווה "ערבות לקיום החוזה" אשר תהיה בתוקף עד ליום 1/6/2028 מיום חתימת החוזה, ותהווה בנוסף ערבות "בדק", הכל להנחת דעתה של המועצה, וכן אישור על קיום ביטוחים, הכל כמפורט בחוזה. על המציע יהיה לבצע התחייבויותיו אלו תוך 10 ימים ממועד קבלת ההודעה מהמועצה על קבלת הצעתו, או תוך פרק זמן אחר אשר ייקבע על ידי המועצה.

18. אם המציע, אשר הצעתו נתקבלה, לא יחתום על החוזה ו/או לא ימציא הערבות לקיום החוזה ו/או את האשור לקיום הביטוחים תוך הזמן הקבוע בסעיף 16 לעיל, תהיה המועצה רשאית למסור את ביצוע העבודות למציע אחר אשר הצעתו נראית לה כנוחה ביותר או מתאימה, לפי שיקול דעתה הבלעדי של המועצה, והערבות להצעה, כולה או מקצתה, תחולט לטובת המועצה בהתאם לאמור בסעיף 15 לעיל.

תוקף ההצעה

19. ההצעה תישאר בתוקף עד למועד פקיעת תוקפה של הערבות הבנקאית שניתנה להבטחת קיום ההצעה.

המקום והזמן להגשת ההצעות

20. ההצעה תוגש במעטפה סגורה וחתומה **במסירה ידנית בלבד**, שעל גבה יהיה רשום שם המועצה והכיתוב: "מסמכי הצעה לביצוע עבודות איטום במועצה". המציע ימלא את הצעתו במפרט נספח 1 לחוזה.

21. יחד עם ההצעה יחזיר המציע למועצה את כל המסמכים אשר קיבל לצורכי המכרז. מובהר בזאת שכל המסמכים שקיבל המציע לצורכי המכרז, הינם רכוש של המועצה והם מושאלים למציע אך ורק לשם הכנת הצעתו ועד למועד האחרון שנקבע להגשת ההצעות למכרז. המציע יחזיר המסמכים למועצה בין אם בחר להגיש הצעת מחיר ובין אם לאו.

22. ההצעה, מושלמת וחתומה לפי כל דרישות ההוראות הכלולות במסמך זה, תוגש **במסירה ידנית לתיבת ההצעות שבמשרדי המועצה במחלקת רכש ומכרזים, עד לתאריך 13/03/23 בשעה 12:00** (להלן: "המועד האחרון להגשת ההצעות"). אין לשלוח את ההצעות בדואר ו/או בפקס.

המציע יגיש 2 מעטפות במסגרת המכרז, מעטפה בה יוגשו מסמכי המכרז, אסמכתאות, ומעטפה נוספת ונפרדת בה תוגש הצעת המחיר הכספית.

תחילה תיבדק עמידה בתנאי הסף (למעט בדיקת הצעת המחיר ותנאים הקשורים להצעת המחיר כגון מתן הצעה מתחת למחיר המקסימום) מציעים שיעמדו בתנאי הסף יוזמנו לוועדת איכות,

הצעות המחיר ייפתחו רק לאחר מתן הניקוד האיכותי. למציעים יימסר המידע בדבר מועד פתיחת הצעות המחיר.

23. כל הצעה שלא תגיע לתיבת ההצעות בהתאם להוראות פרק זה לא תובא לדיון.

24. המועצה לא תחזיר ולא תשתתף בשום צורה בהוצאות כלשהן של המשתתפים להגשת הצעת מחיר, לרבות הבדיקות המוקדמות, הערבויות או הוצאות אחרות כלשהן הכרוכות בהגשת ההצעות ו/או הנובעות ממנה.

הבהרות ושינויים

25. המועצה תהא רשאית, בכל עת, קודם למועד האחרון להגשת ההצעות, להכניס שינויים ותיקונים במסמכי המכרז ביוזמתה או בתשובה לשאלות המשתתפים. השינויים והתיקונים כאמור, יהוו חלק בלתי נפרד ממסמכי המכרז ויובאו בכתב לידיעתם של כל רוכשי מסמכי המכרז בדואר רשום ו/או בפקסימיליה לפי הכתובות שימסרו על ידי רוכשי מסמכי המכרז.

26. המציעים יצרפו את הוראות השינוי האמורות כשהן חתומות על ידיהם ליתר מסמכי המכרז שיוגשו על ידם.

הוראות שונות

27. המועצה שומרת לעצמה את הזכות לא להתחשב בפגמים פורמליים באיזו הצעה שהיא במידה שיותר כזה לא יגרום נזק למועצה ולא יפגע בעקרונות השוויון של המציעים. כן תהיה המועצה תהיה רשאית לדרוש השלמת מסמכים ו/או חומרים הדרושים על מנת לעמוד על טיב ההצעה לאחר נעילת המכרז.
28. המועצה שומרת לעצמה את הזכות לבטל את המכרז בכל שלב, לדחות הצעה או את ההצעות כולן, למסור את כל העבודות נשוא המכרז או רק חלק מהן לבעל ההצעה הנראית לה ככדאית ביותר בשבילה אפילו אם היא איננה ההצעה הזולה ביותר.
29. ככלל, המועצה רשאית לבחור 2 זוכים במכרז. בחירת הזוכה תהיה על בסיס 50% מחיר ו 50% איכות. אופן בחירת הניקוד האיכותי היה בהתאם למפורט בחלק 4 למסמכי המכרז.
30. המועצה שומרת לעצמה את הזכות לפצל את העבודות נשוא המכרז על חלקיהן ולמוסרן לבעלי הצעות שונות כפי שיראה לה ככדאי ביותר עבורה, אפילו אם הצעותיהם אינן הזולות ביותר לרבות במקרי חרום ובמסגרת כל הנ"ל יילקח בחשבון על ידי המועצה הניסיון הקודם של המציעים השונים בביצוע עבודות דומות בעבר.
31. המועצה רשאית (אך אינה חייבת) לפסול הצעה היקרה או זולה ב-15% או יותר מהאומדן.
32. את המועצה יחייבו אך ורק מסמכים החתומים כדין ע"י המועצה.

ויסברג	איתי
המועצה	ראש

מועצה מקומית בנימינה גבעת עדה

א.נ.,

הנדון: כתב הצהרה והצהרה – מכרז מס' 02/2023

יש להגיש במעטפה נפרדת שתוכנס לתוך המעטפה בה מוגשים מסמכי המכרז

לביצוע עבודות איטום בתחומי המועצה

אני הח"מ _____ מס' חברה/ שותפות/ _____

זהות _____

שכתובתנו _____ מצהירים, מסכימים ומתחייבים בזה כולנו

ביחד וכל אחד מאתנו לחוד, כדלקמן :

1. קראנו בעיון את ההוראות למשתתפים במכרז ואת החוזה על כל נספחיו (להלן: "מסמכי המכרז").
2. הננו מצהירים כי הבנו את כל מסמכי המכרז על פרטיהם, בחנו את כל התנאים והנסיבות הקשורים בביצוע העבודות ו/או הנובעים מהם.
3. להתחיל בביצוע העבודות בהיקפם המלא או בהיקף אחר – כפי שיקבע על ידכם – לא יאוחר מאשר תוך 10 יום מיום קבלת הודעתכם על זכייתנו במכרז או בתאריך אחר שתודיע לנו עליו במכתב רשום בהתאם לכל התנאים שבמסמכי החוזה, הכל לשביעות רצונה המלאה של המועצה.
4. להפקיד בידכם – במועד חתימת החוזה, או במועד התחלת ביצוע העבודות, לפי המוקדם שביניהם – ערבות בנקאית, להנחת דעתכם, בהתאם להוראות פרק 6 לחוזה. על ערבות זו יחולו כל התנאים המפורטים במסמכי החוזה.
5. להפקיד בידכם – במועד חתימת החוזה או במועד התחלת ביצוע העבודות, לפי המוקדם שביניהם – העתקי פוליסות הביטוח כנדרש בפרק 5 לחוזה – נזיקין וביטוח – בחוזה וכן העתקי האישורים והמסמכים האחרים כנדרש במסמכי החוזה.
6. הננו מצהירים ומתחייבים בזה כי מיום חתימתנו על כתב הצהרה זה, מחייב אותנו החוזה על כל המסמכים המצורפים אליו, כאילו היה חתום על ידינו, וגם אם לא נחתום על החוזה בכלל, תחשב הצעתנו וקבלתה על ידי המועצה בכתב, כחוזה מחייב בין המועצה לביננו, מבלי שהדבר יגרע מזכויותיה של המועצה כמפורט במסמכי המכרז. אם נדרש להתחיל בביצוע העבודות נשוא המכרז לפני חתימת החוזה, נפעל בהתאם לדרישה על פי הוראות החוזה על כל המסמכים הכלולים בו.
7. ידוע לנו ואנו מסכימים לכך שהמועצה תהיה רשאית, לפי שיקול דעתה הבלעדי והמוחלט, להביא את החוזה לקצו בתנאים ובהתאם להוראות פרק 8 לחוזה.
8. כערבות לקיום התחייבויותינו שבהצעתנו זו הרינו מצרפים בזה ערבות בנקאית של בנק _____ סניף _____ על סך – 100,000, (100 אלף ₪) לפקודתכם בנוסח הרצוף

למכרז ומייפיים כוחכם באופן בלתי חוזר לממש ערבות זו, במקרה ולא נקיים התחייבויותינו – כולן או מקצתן – שבהצעתנו זו ו/או לא נתחיל בביצוע העבודות נשוא המכרז במועד הקבוע בסעיף 2.1 לחוזה המכרז, בלי כל הודעה או התראה ואנו מוותרים בזה מראש, בויתור סופי מוחלט ובלתי מסויג על כל זכות להתנגד לכל צעד שתנקטו כדי לגבות את הערבות הנ"ל. תוקף הערבות הינו עד לתאריך 1/6/2023 והיא תוחלף בערבות לקיום החוזה ביצוע + בדק בסך 100,000 ₪ במידה ואזכה במכרז כנדרש במסמכי החוזה, אשר תהיה בתוקף עד 1/6/2028.

9. הננו מצהירים בזה כי אנו בעלי ידע וניסיון ובעלי יכולת ארגונית, מקצועית וכלכלית מתאימה לביצוע העבודות נשוא החוזה, עומדים לרשותנו עובדים מקצועיים מיומנים ובעלי ניסיון בביצוע העבודות מסוג העבודות נשוא המכרז ובכמות מספקת, כמו כן הננו מצהירים כי בעת החתימה על החוזה, יהיו מצויים בידינו כל כלי הרכב והציוד הדרושים לביצוע העבודות.

אין באמור לעיל, בכדי לפגוע בדרישות תנאי הסף לגבי כלי הרכב והציוד הדרושים לביצוע העבודות והננו מצהירים ומאשרים שבעת החתימה על החוזה, המצב יהיה תואם למצב בעת הגשת ההצעה למכרז.

טבלת ממליצים:

מס"ד	הגוף הממליץ	איש קשר אצל הממליץ
1		
2		
3		
4		

10. בעצם הגשת ההצהרה זו, הרינו נותנים בזה הסכמתנו לכל התנאים הכלולים במסמכי המכרז והננו מוותרים בזה ויתור סופי, מוחלט ובלתי מסויג על כל טענה בקשר לכל תנאי ו/או הוראה הכלולים במסמכי המכרז, לרבות סבירותם.

11. הנני מצהיר כי כל תנאי התשלום יהיו בהתאם לקבוע במסמכי המכרז.

12. הצעתי בעבור ביצוע העבודות, בהתאם למפרט בנספח 1 לחוזה היא כדלקמן:

13. סך של _____ ₪ מ"ר איטום ובמילים: _____.

לסכום זה יתווסף מע"מ כדין.

תעריף המקסימום הוא 135 ₪ למ"ר (כולל מע"מ).

חובה ליתן תעריף נמוך מתעריף זה, אין ליתן תעריף זהה או גבוה מתעריף זה.

מציע שירשום תעריף זהה או גבוה מתעריף המקסימום – הצעתו תפסל.

מחיר זה כולל את כל העבודה והחומרים הנדרשים לרבות יריעת חיזוק, רולקות, נקזים, ניקיון ושטיפה של הגג, מעברי מים, תיקון ושיקום סדקים בבטון בסיכה גראוט (בטון לא מתכווץ) ותיקון מעברי תשתיות עפ"י פרט "מקל סבא", או פתרון חלופי שיאושר מראש ולפי העניין.

יודגש כי יריעות החיזוק שעולות על הקיר והרולקות לא יחושבו בנפרד אלא יהוו חלק מתכולת השטחים שנקבעה מלכתחילה במפרט המכרז. קרי תכולת השטחים לחישוב תבצע עפ"י המישור האופקי בלבד.

14. הצעתי עבור ביצוע עבודות נוספות, ככל שיידרשו מעבר לעבודות המופרטות בנסח 1, תהיה באמצעות הנחה קבועה על מחירון דקל פי אופי העבודה, היא כדלקמן:

% _____ הנחה ביחס למחירון דקל עדכני ובמילים: _____ אחוז הנחה.

יובהר כי עבודות נוספות על פי מחירון דקל עדכני בצירוף ההנחה המוצעת יכללו חישוב כמויות על ידי המציע. הקבלן יקבל אישור לכמויות על ידי אגף הנדסה או מפקח מטעמה טרם ביצוע העבודה.

תאריך: _____ חתימת מורשי חתימה של המציע: _____

הצהרתנו זו והצעתנו זו ניתנה ביום _____ מתוך הבנה ורצון החופשי.

ח.פ./ מס' שותפות _____

טל' _____ מס' טל' נייד _____ מס' פקס' _____

דואר אלקטרוני _____.

בכבוד רב,

תאריך: _____ חתימת מורשי חתימה של המציע: _____

אישור עורך דין - לתאגיד

אני, הח"מ _____, עו"ד מאשר בזאת כי התצהיר נחתם על ידי ה"ה _____, ת"ז _____, המורשה בחתימתו לחייב את חברת _____ בהתאם לכל דין.

עו"ד _____

שם המציע: _____ תאריך: _____

חוזה לביצוע עבודות איטום בתחומי המועצה

שנערך ונחתם בבנימינה ביום _____ לחודש _____ שנת 2023

בין

מצד אחד:

מועצה מקומית בנימינה גבעת עדה

(להלן: "המועצה")

לבין

_____ רח'

מצד שני:

(להלן: "הקבלן")

הואיל: והמועצה פרסמה מכרז לביצוע עבודות איטום בתחומי המועצה (להלן: "המכרז");

והואיל: והקבלן הגיש הצעה במסגרת המכרז והסכים לקבל על עצמו ביצוע העבודות
נשוא המכרז בהתאם למסמכי המכרז ותנאיו;

והואיל: והמועצה מעוניינת להעסיק את הקבלן בביצוע עבודות איטום בתחומי המועצה ובדעת
הצדדים להתקשר בתנאים שיפורטו להלן;

לפיכך הוצהר, הוסכם והותנה בין הצדדים כדלקמן:

פרק 1 – כללי

1.1 דין המבוא והצהרות והכלולות בו כדין הוראות החוזה.

1.2 בחוזה זה תהא למונחים הבאים המשמעות כמוגדר להלן:

"המכרז" – מכרז מספר 02/2023 לביצוע עבודות איטום במועצה.

"המפקח" – מהנדס המועצה ו/ראו מי מטעמו ו/או כל מי שיתמנה ע"י ראש המועצה למילוי תפקיד.

"המדד" – מדד המחירים לצרכן – המדד הכללי המתפרסם על ידי הלשכה המרכזית לסטטיסטיקה או כל
מדד רשמי אחר שיבוא במקומו.

"כלי רכב וציוד" – כלי רכב, ציוד ואמצעים הנדרשים לביצוע העבודות המפורטים במסמכי החוזה.

"הקבלן" – לרבות עובדיו, מועסקיו, מנהליו, קבלני המשנה שיועסקו על ידו (לאחר קבלת אישור של
המועצה), יורשיו וכל הבאים בשמו או מטעמו.

"העבודה" ו/או "העבודות" – כל עבודות האיטום שעל הקבלן לבצע בהתאם למפרט – נספח 1 לחוזה.

1.3.1 הוראות למשתתפים.

1.3.2 כתב הצהרה.

1.3.3 מפרט עבודות (שיחשב כנספח 1 לחוזה).

1.3.4 החוזה, כולל הנספחים המצורפים אליו :

1.3.4.1 נספח "1" לחוזה – מפרט עבודות.

1.3.4.2 נספח "2" לחוזה – אישור על קיום ביטוחים.

1.3.4.3 נספח "3" לחוזה – נוסח ערבות בנקאית.

1.3.4.4 נספח "4" לחוזה – תצהיר העדר הרשעות פליליות.

כל המסמכים המפורטים לעיל, לרבות חוזה זה, יכוננו להלן ולשם הקיצור "מסמכי החוזה".

הקבלן מצהיר כי קרא את מסמכי החוזה, כי ידועים וברורים לו לאישורם התנאים והדרישות שבהם וכי יש ביכולתו לקיימם ולבצעם על פי הדרישות והתנאים המפורטים בהם ובמועדים שנקבעו.

הקבלן מצהיר ומתחייב כי יש לו את הידע, היכולת, המשאבים הכספיים, הכישורים, המיומנות, הציוד העובדים המקצועיים וכל הנדרש על מנת לבצע העבודות ברמה גבוהה ובהתאם למסמכי החוזה.

הקבלן אחראי לכך כי כל פעולה הקשורה בביצוע העבודות על פי מסמכי החוזה ואשר ביצוען מחייב קבלת רשיון ו/או היתר ו/או מילוי תנאי אחר על פי כל דין תבוצענה רק לאחר קבלת אותו רשיון ו/או היתר ו/או מילוי אותו תנאי.

פרק 2 – ביצוע העבודות

2.1 הקבלן יתחיל בביצוע העבודות בתוך 5 ימים מיום קבלת הזמנת עבודה לביצוע עבודות האיטום ו/או בכל תאריך אחר שתודיע המועצה לקבלן.

2.2 העבודות יתבצעו בהתאם למפרט נספח "1" – המהווה חלק בלתי נפרד מהחוזה.

2.3 משך ביצוע עבודה הוא עד 72 שעות קלנדאריות.

2.4 אם יתקלקל ציוד ו/או כלי רכב המופעלים על ידי הקבלן בביצוע העבודות, ידאג הקבלן מיד לתיקונם. לא העמיד הקבלן ציוד ו/או כלי רכב חליפיים – תוך שעתיים מעת שנדרש לבצע העבודות – תהא המועצה רשאית לשכור בעצמה ו/או על ידי אחרים ציוד ו/או כלי רכב חליפיים ולחייב את הקבלן בהוצאותיה. מסמך חתום בידי המועצה, המפרט את סכומי ההוצאות, יהווה ראיה מכרעת לכל דבר ועניין ביחס לתוכנו של המסמך.

2.5 הקבלן מתחייב למלא את הוראות כל דין המתייחס במישרין ו/או בעקיפין בכל הקשור לביצוע העבודות, לרבות הוראות הבטיחות במסגרת ביצוע העבודות.

- 2.6 על הקבלן לעבוד בהתאם לכל חוקי הבטיחות ולנקוט בכל אמצעי הזהירות והבטיחות הדרושים כדי למנוע תקלות בביצוע העבודות, ולמלא אחר כל הוראות המפקח או באי כוחו למניעתן.
- 2.7 הקבלן יעסיק עובדים, כלי עבודה, ציוד ורכבים מתאימים בכמות מספקת לביצוע כל העבודות הנדרשות.
- 2.8 הקבלן מתחייב לבצע את העבודות בהתאם למפורט בחוזה זה בצורה מקצועית ויסודית ולנהל יומן עבודות בהתאם להוראות המפקח ו/או נציג המועצה.
- 2.9 הקבלן מתחייב לצרף לחשבון שיוגש על ידו תעודת שקילה של החומר ותעודת תקינות ואחריות של החומרים.
- 2.10 הקבלן יעמוד בקשר הדוק יומיומי עם המפקח ו/או נציג המועצה וידווח לו על פי המועדים והנהלים שיקבעו ע"י המפקח, על מהלך ביצוע העבודות ועל תקלות ככל שתהיינה כאלה
- 2.11 הקבלן מתחייב למלא אחר כל הוראה של המפקח בדבר הרחקתו ממקום ביצוע העבודות של כל אדם המועסק על ידי הקבלן, אם לדעת המפקח, לפי שיקול דעתו הבלעדי והמוחלט, התנהג אותו אדם שלא כשורה, או שאינו מוכשר למלא את תפקידו, או שהוא נוהג מעשה רשלנות בביצוע העבודות. אדם שהורחק לפי דרישה כאמור, לא יחזור הקבלן להעסיקו בדרך כלשהי ובתפקיד כלשהו בביצוע עבודות על פי חוזה זה.

פרק 3 – יחסי הצדדים

- 3.1 ארגון ביצוע העבודות על פי חוזה זה יהא בסמכותו ובאחריותו המלאה והבלעדית של הקבלן ואולם אין בכך כדי לגרוע מסמכויות שהוענקו למפקח במפורש במסמכי המכרז.
- 3.2 הקבלן מתחייב לספק על חשבונו את כל כוח האדם הדרוש לביצוע העבודות, את ההשגחה עליהם ואמצעי תחבורה עבורם וכל דבר אחר הכרוך בכך. בעבודה שלצורך ביצועה קיימת חובת רישום רשיון או היתר לפי כל דין או הוראה של רשות מוסמכת, חייב הקבלן להעסיק רק מי שרשום, כבעל רשיון או בעל היתר כאמור.
- 3.3 מוסכם בין הצדדים כי עובדי הקבלן ימצאו תחת פיקוחו, השגחתו, ביקורתו ואחריותו של הקבלן בלבד. הקבלן בלבד, ישא בכל ההוצאות הכרוכות והקשורות בביצוע העבודות על פי מסמכי החוזה על ידי עובדיו ו/או קבלני המשנה שיועסקו על ידו (לאחר קבלת הסכמת המועצה מראש ובכתב) וכל מי שבא מטעמו, לרבות תשלום שכרם, זכויות סוציאליות ותשלומים והפרשות אחרים כנדרש על פי דין וכמקובל בתחום זה. הקבלן מתחייב כי לעובדים שיועסקו על ידו ישולם לפחות שכר המינימום שייקבע, מפעם לפעם, בחוק וכי לדרישת המועצה ימצא לה אשור רו"ח בעניין.
- 3.4 הקבלן מתחייב למלא אחר כל הוראות כל דין ולמלא אחר האמור בכל חוקי העבודה, הבטיחות והבריאות ביחס להעסקת עובדיו.
- 3.5 מוסכם ומוצהר בזה שהקבלן מבצע התחייבויותיו שבחוזה כקבלן עצמאי ולא ישררו בין המועצה לבין הקבלן ו/או מי מהמועסקים על ידו ו/או הפועלים מטעמו ו/או בשליחותו יחסי עובד ומעביד, וכל אלה אינם משתלבים במסגרת המועצה ועובדיה, על כל הכרוך והנובע מכך, וכי הפיקוח המתבצע במסגרת חוזה זה בין הצדדים הינו פיקוח מקובל בין קבלן עצמאי המבצע עבודות למזמין והצדדים מצהירים מפורשות כי אין בחוזה זה או בתנאי מתנאיו משום יצירת יחסי עובד מעביד ו/או לפחות את המועצה ו/או לשפותה, מיד עם דרישה ראשונה, בגין כל

פרק 4 – איסור הסבת זכויות והעסקת קבלני משנה

- 4.1 הקבלן לא יהיה זכאי למסור, להסב או להעביר לאחר או לאחרים כל חלק מזכויותיו ו/או מהתחייבויותיו לפי חוזה זה אלא בתנאים ובמידה שהמועצה תסכים לכך מראש ובכתב בלבד.
- 4.2 אין הקבלן רשאי למסור לאחר את ביצוע העבודות כולן או מקצתן אלא אם ובמידה שהמועצה הסכימה לכך בכתב ומראש, ואולם העסקת עובדים בין ששכרם משתלם לפי זמן ביצוע העבודות ובין ששכרם משתלם לפי שיעור ביצוע העבודות אין בה כשלעצמה משום מסירת ביצוע העבודות או חלק מהן לאחר.
- 4.3 נתנה המועצה את הסכמתה בהתאם לאמור לעיל בסעיף זה, אין ההסכמה האמורה פוטרת את הקבלן מאחריותו והתחייבויותיו לפי החוזה, והקבלן ישא באחריות מלאה לכל מעשה או מחדל של מבצעי העבודות, באי כוחם ועובדיהם.
- 4.4 היה והקבלן הינו תאגיד או שותפות רשומה או בלתי רשומה יראו בהעברת 25% או יותר מהשליטה בתאגיד או מזכויות השותפות לאחר, בין אם ההעברה נעשתה בבת אחת בין אם נעשתה בחלקים, כהעברת זכות מנוגדת לסעיף 4.1 לעיל.

פרק 5 – אחריות, מניעת נזקים, אמצעי זהירות, בטיחות, נזיקין וביטוח

- 5.1 כל החובות והאחריות בנושא בטיחות בעבודה – עד לסיום העבודות וכל החובות והאחריות הנדרשים ו/או שידרשו ע"פ כל דין בביצוע העבודות האמורות בפרויקט יחולו על הקבלן בלבד, ולא תחול כל אחריות ו/או חבות על המועצה.
- 5.2 הקבלן ו/או עובדיו ו/או מי מטעמו מתחייבים למלא אחר הוראות כל דין, בין הקיימים בעת חתימת חוזה זה ובין שיתפרסמו מזמן לזמן, לרבות לגבי הוראות הביטחון והבטיחות, בטיחות בעבודה וכל הקשור בהם.
- 5.3 אין בדרישות כלשהן לאמצעי זהירות ו/או קיום או ביצוע הוראות בטיחות שיידרשו באשר לעבודות כדי להטיל על המועצה אחריות או חובה כלשהי, והכל בכפוף לכל דין, והקבלן מתחייב להבהיר לכל עובד מטעמו כי המועצה אינה אחראית כלפיו, וכי כל נזק שיגרם לאותו קבלן או עובד מטעמו יכוסה על ידי הקבלן.
- 5.4 הקבלן יהיה אחראי ו/או חייב לכל נזק ו/או חבלה ו/או אובדן לרכוש ו/או לגוף ו/או לנפש, בין במישרין ובין בעקיפין, שייגרמו תוך כדי ביצוע העבודות ו/או כתוצאה מהעבודות ו/או בקשר לעבודות, על ידו או ע"י מי מטעמו או כל הבאים מכוחו לפי חוזה זה, למועצה ו/או לנציגיה וכן לכל צד שלישי כלשהו ו/או גורם אחר, וכן לכל נזק בגוף ו/או ברכוש ו/או בגוף העלול להיגרם למועצה ו/או לעובדיה ו/או מי מטעמה ו/או כל גורם אחר בקשר לעבודות ו/או כתוצאה מהן (לרבות טיבן).
- 5.5 כן מתחייב הקבלן לפצות ו/או לשפות את המועצה בגין כל דמי נזק ו/או הוצאה שהיא שהמועצה עלולה להתחייב לשלם או ששילמה בגין כל נזק הקשור בעבודות לרבות בגין כל נזק או הוצאה שייגרמו לה בשל תביעה שתוגש נגדה, אזרחית או פלילית, ובשל הצורך להתגונן כנגד תביעה כאמור, ככל שתביעה זו היא בקשר

פרק 6 – תשלומים וערבות

- 6.1 בתמורה לביצוע כל העבודות במהלך תקופת חוזה זה בהתאם לאמור במפרט – נספח "1" לחוזה, תשלם המועצה לקבלן תמורה **בהתאם למחירים הנקובים במפרט – נספח 1 לחוזה, ובכפוף לסכומי הזמנות העבודה שיוצאו לקבלן לכל עבודה / פרויקט עפ"י המחירים הנקובים בחוזה זה.**
- 6.2 מודגש בזאת כי התמורה הנזכרת בסעיף 6.1 לעיל תהא סופית ומוחלטת ולא תיוסף אליה כל תוספת מכל סוג שהיא.
- 6.3 למען הסר ספק מצהירים הצדדים ומסכימים בזה כי תשלום זה הינו סופי ואינו ניתן לשינוי והקבלן לא יהא זכאי לתוספת כלשהיא על המחירים בגין התייקרויות ושכר עבודה ו/או במחירי החומרים ו/או מכל סיבה אחרת.
- 6.4 הקבלן יגיש למהנדס המועצה או כל גורם אחר שאליו תורה המועצה, חשבון פרפורמה לאישור טרם הגשת חשבונית מס, בצירוף דיווח פעולות הקבלן. חשבון הפרפורמה יותאם למפרט ולהוראות.
- 6.5 החשבונות ייבדקו על ידי מהנדס המועצה **ורק לאחר אישורם יגיש הקבלן לגזברות המועצה חשבונית מס לתשלום יחדיו עם חשבון הפרפורמה המאושר.**
- 6.6 לא תשולם כל מקדמה לקבלן, אלא אם כן הוחלט אחרת על ידי המועצה או גזברה.
- 6.7 עוד יובהר, כי חשבונית מס שלא התקבלה במועדים המפורטים לעיל בגזברות המועצה, יועבר לטיפול לתשלום בחודש שלאחר מכן ולקבלן לא תהא כל טענה עקב כך.
- 6.8 כל מס, היטל או תשלום חובה, מכל סוג החלים או אשר יחולו בעתיד, על העבודות נשוא חוזה זה, יחולו על הקבלן וישולמו על ידו. המועצה תנכה מהסכומים שיגיעו לקבלן כל סכום שעליו לנכות לפי כל דין, ובכלל זאת מיסים, היטלים ותשלומי חובה אלא אם ימציא הקבלן למועצה לפני תשלומו של כל תשלום כנ"ל הוראות בכתב של פקיד השומה על הקטנת שיעור הניכוי כאמור, והעברתם של הסכומים לזכאי יהווה תשלום לקבלן.
- 6.9 תשלומים שאושרו לתשלום כאמור בהתאם לחשבון מאושר ישולמו לקבלן לאחר המצאת חשבונית מס כדין ובתנאי תשלום 65 ימים מיום אישורו במועצה.
- 6.10 למען הסר ספק, התמורה כוללת את כל החומרים, הציוד, כוח האדם וכד' הדרושים לקבלן לצורך מילוי התחייבויותיו על פי חוזה זה. מוסכם בין הצדדים כי הקבלן לא יהא זכאי לדרוש מהמועצה תמורה נוספת ו/או החזר הוצאותיו בכל הקשור למתן השירותים על פי חוזה זה ומוסכם כי למועצה שמורה הזכות לקזז מהתמורה המגיעה לקבלן, כל סכום המגיע מהקבלן למועצה.
- 6.11 עם חתימת חוזה זה יפקיד הקבלן בידי המועצה ערבות בנקאית אוטונומית, בלתי מותנית וצמודה ע"ס 100,000 אלף ₪ (מאה אלף ₪) מגובה סכום הצעתו כולל המע"מ ₪, להבטחת ביצוע כל ההתחייבויות על פי מסמכי החוזה וטיב העבודה. הערבות תהא עד 3 חודשים ממועד סיום ההתקשרות **(ביצוע + בדק), ככל שיבוצעו פרויקטים ספציפיים במועד ההתקשרות תוארך הערבות עד לשנה ושלושה חודשים ממועד סיום ביצוע הפרויקט האחרון.**

במידה ולא תועבר/ תהיה קיימת במועצה ערבות תקפה עד ליום 1/6/2028 או שנה ושלושה חודשים ממועד סיום ביצוע הפרויקט האחרון לפי המאוחר – לא יאושר החשבון הסופי לקבלן עד להמצאת הערבות.

7.1 אחריות הקבלן לטיב העבודה:

הקבלן אחראי לטיב העבודה והחומרים. תקופת האחריות היא למשך ארבע שנים מיום מסירת העבודה למועצה, התגלו ליקויים או פגמים בעבודה במשך תקופה זו, כתוצאה מעבודה גרועה או מחומרים גרועים, יהיה הקבלן חייב לתקן על חשבונו ולשביעות רצונו של מהנדס המועצה / מי מטעמו / מנהל שפ"ס לפי העניין, את כל המגרעות, הפגמים והליקויים. הקבלן מתחייב להגיע למקום בתוך 3 ימים ולתקן בתוך 5 ימים מיום ההודעה או הקריאה.

התחייבות זו של הקבלן היא לגבי כל אותם פגמים וליקויים שעליהם יקבל הודעה בכתב עד למשך 4 שנים ממועד ביצוע העבודה ומילוי כל תנאי החוזה, ימסור במעמד תחילת החוזה לידי המועצה.

כאמור כתב ערבות בנקאית על סך 100,000 (מאה אלף ₪) כולל מע"מ, בהתאם לאמור לעיל, בתוקף עד 1/6/2028 ממועד סיום ההתקשרות ו/או שנה ושלושה חודשים ממועד סיום הפרויקט האחרון לפי המאוחר, לא מסר ו/או עדכן הקבלן את מועד הערבות למועצה, לא יאושר החשבון הסופי לקבלן ע"י המועצה.

לא מילא הקבלן אחר כל התחייבויותיו ולא עשה את ההשלמות הנדרשות / התיקונים הדרושים, כפי שנדרש בכתב ע"י מנהל אגף שפ"ע במועצה או ע"י מזכיר הועדה החקלאית או ע"י המועצה, תוך פרק זמן המתקבל על הדעת, שלא יעלה על שלושה חודשים מיום קבלת ההודעה תהיה רשאית המועצה לבצע במישרין את התיקונים על חשבון הקבלן וכל ההוצאות הכרוכות בתיקונים שתאושרנה ע"י מהנדס המועצה ו/או מי מטעמו. המועצה תהיה רשאית לגבות מהערבות או מהכספים שעיכב על ידו, כאמור לעיל.

פרק 7 – הפרות, ביטול חוזה ופיצויים

- 7.1 ניכויים מסכומים המגיעים לקבלן לא ישחררו את הקבלן מהתחייבויותיו על פי מסמכי החוזה.
- 7.2 היה והקבלן יפר החוזה, תהא המועצה זכאית לכל סעד ותרופה משפטית העומדים לה על פי חוזה זה ועל פי כל דין, ומבלי לגרוע מהזכויות האמורות תהא זכאית לתבוע פיצויים על הפרת החוזה ולחלט את הערבות הבנקאית.
- 7.3 השתמשה המועצה בחלק מזכויותיה על פי סעיף 7.2 לעיל, לא יראו את השימוש האמור בזכויות המועצה כביטול החוזה על ידי המועצה אלא אם המועצה הודיעה על כך במפורש ובכתב, והקבלן יהיה חייב לעמוד בכל התחייבויותיו על פי החוזה כל עוד לא ניתנה לו הודעה, כאמור.
- 7.4 מבלי לפגוע בזכויות המועצה לכל סעד על פי דין ו/או על פי חוזה זה, תהיה המועצה זכאית בכל מקרה לקזז ו/או לחלט מתוך כספי הקבלן ו/או כספים אשר יגיעו ממנה ו/או מאחרים לקבלן כל סכום כסף הדרוש לכיסוי כל אשר יגיע לה מהקבלן לרבות כדמי נזק ו/או פיצוי ו/או שיפוי ו/או כהחזר קנס ששולם על ידי המועצה כתוצאה ממעשה ו/או מחדל של הקבלן ו/או מי מהפועלים מטעמו ו/או תשלום חוב שבו חייב הקבלן למועצה בתור רשות מקומית על פי דין, לרבות חוקי העזר שלה ו/או בכל דרך אחרת.
- 7.5 החליטה המועצה להביא את החוזה לסיומו כאמור, לא תהיה המועצה חייבת בתשלום כספים ו/או פיצוי כלשהם לקבלן מלבד התמורה שתגיע לו בעבור העבודות שביצע בפועל עד למועד הנקוב בהודעת המועצה לסיום תוקף החוזה.

- 8.1 תוקפו של חוזה זה הוא 5 שנים מיום חתימת החוזה או עד לסכום מקסימאלי מצטבר של תשלום לקבלן 2.5 מיליון ₪ כולל מע"מ (בגין מספר פרויקטים) לפי המוקדם מבין השניים.
- 8.2 פרויקט שהוחלל בביצועו לפני תום תקופת ההתקשרות – המועצה תהיה רשאית לסיימו גם אם הסתיימה תקופת ההתקשרות.
- 8.3 מובהר בזאת כי ככל שהחוזה יהיה בתוקף והפרויקט האחרון יחרוג מהסכום המקסימאלי המצטבר לתשלום לקבלן. המועצה תהיה רשאית לסיים את ההתקשרות באופן מיידי ללא ביצוע עבודות האיטום הרלוונטיות על ידי הקבלן על מנת שלא לעבור את סכום התשלום המצטבר המקסימאלי לקבלן.
- 8.4 **לוח הזמנים לביצוע העבודות הינו בהתאם להנחיות מהנדס המועצה ו/או הגורם האחראי על העבודות מטעם המועצה**, כמצוין במפרט נספח 1 לחוזה, וזאת בכפוף להוצאת הזמנות עבודה ממוחשבות וחתומות כדין ע"י המועצה.
- 8.5 במידה ולא תתקבל הרשאה מסוימת לא לתבצע העבודה נשואת ההרשאה, ולקבלן לא תהיה זכות לטענה על צמצום היקף העבודות נשואות המכרז.
- 8.6 המועצה רשאית לשנות (להקטין או להגדיל) את היקף העבודות, והכל על פי שיקול דעתה.
- 8.1 אם לא ישלים הקבלן את העבודות עד למועדים שייקבעו בהזמנות העבודה של המועצה, ישלם הקבלן למועצה סכום של **5,000 ₪** (במילים: חמשת אלפים ₪) לכל יום איחור, בתור דמי נזיקין קבועים ומוסכמים מראש. הסכום האמור ינוכה מתשלום המועצה לקבלן.
- 8.2 המועצה רשאית, **לפי שקול דעתה הבלעדי והמוחלט**, להביא חוזה זה לידי סיום ולהפסיק את ביצוע העבודות ע"י הקבלן **בכל שלב**, לאחר מתן הודעה בכתב לקבלן של 30 ימים מראש.
- 8.3 הפסיקה המועצה את ההתקשרות עם הקבלן לביצוע העבודות כאמור בחוזה זה, לא תהא חייבת במתן פיצוי כל שהוא לקבלן, ולקבלן לא תהיה כל תביעה או טענה, כספית או אחרת, מכל סוג ומין ללא יוצא מן הכלל, נגד המועצה בשל כך.

פרק 9 – העדר חשש לניגוד עניינים:

- 9.1 הקבלן מצהיר בזאת כי אין חשש לניגוד עניינים במתן השירות על ידו למועצה (בין השאר בשים לב למתן שירות ללקוחות נוספים ו/או קרובי משפחה המועסקים ברשות המקומית ו/או קרובי משפחה המכהנים במליאת המועצה ו/או כל חשש לניגוד עניינים מכל סוג אחר) וכי בכל מקרה בו יתעורר חשש לניגוד עניינים ידווח על כך באופן מיידי למועצה.

פרק 10 – שונות

- 10.1 כל בדיקות ההצפה/המטרה/איכות יהיו ע"י מכון התקנים וע"ח הקבלן.
- 10.2 במידה ועקב הארכת שנת הלימודים/אילוצים אחרים יהיה צורך לבצע עבודות בעת שהיית ילדים במבנה, העבודות יבוצעו ללא דרישת תשלום נוספת.

- 10.3 הקבלן מתחייב להמציא למועצה אישורי משטרה בטרם תחילת ביצוע העבודות בהתאם לחוק למניעת העסקת עברייני מים במוסדות מסוימים התשס"א 2001.
- 10.4 לקבלן **לא מוקנית בלעדיות** בביצוע העבודות והמועצה רשאית להתקשר במועד תוקף חוזה זה גם עם קבלנים אחרים על פי שיקול דעתה.
- 10.5 המועצה רשאית אך אינה חייבת לפנות למציעים שונים ולבצע התמחרות ביניהם במידה וישנם עבודות או כלים שלא מופיעים במפרט העבודות.
- 10.6 המועצה אינה מתחייבת לביצוע עבודות בהיקף כספי מינימאלי ו/או היקף כספי כלשהו בתקופת ההתקשרות.
- 10.7 גילה הקבלן סתירה בהוראות החוזה ו/או בהוראות הנספחים ו/או סתירה בין הוראות הנספחים השונים, יפנה למפקח על מנת לקבל הנחיות בדבר הפירוש הנכון. הפירוש שניתן על ידי המפקח יחייב את הקבלן. כלל פרשנות כנגד המנסח אינו חל על חוזה זה.
- 10.8 המועצה תהא זכאית לקזז מהתשלומים המגיעים לקבלן על פי חוזה זה כל חוב, בין קצוב ובין שאינו קצוב, המגיע לה ממנו על פי חוזה זה או על פי כל דין.
- 10.9 ספרי המועצה וחשבונותיה ישמשו ראיה מכרעת בכל הנוגע לתשלומים ששולמו לקבלן מאת המועצה וכן בכל הנוגע לסכום שיינתן למועצה על ידי הקבלן.
- 10.10 לקבלן אין ולא תהיה זכות קיזוז ו/או עיכבון מכל סיבה שהיא. הקבלן מוותר על זכות הקיזוז וזכות העיכבון.
- 10.11 הסכמה מצד המועצה או המפקח לסטות מתנאי מסמכי החוזה במקרה/ים מסויים/ים וספציפי לא תהווה תקדים ולא ילמדו ממנה גזירה שווה למקרה אחר. כל הסכמה, כאמור, טעונה אישור בכתב, חתום כדין ע"י המועצה.
- 10.12 כל התחייבות המוטלת על הקבלן לפי חוזה זה, תהיה המועצה רשאית אך לא מחויבת לעשותה במקום הקבלן, בין בעצמה ובין בכל דרך אחרת, וכל ההוצאות והנזקים בקשר לכך יחולו על הקבלן.
- 10.13 בנוסף, מבלי לפגוע באמור לעיל, מודגש כי את המועצה יחייב אך ורק מסמך בכתב החתום כדין על ידי המועצה.
- 10.14 מוסכם בין הצדדים כי מסמכי החוזה משקפים נכונה את המוסכם והמותנה ביניהם במלואו וכי המועצה לא תהיה קשורה בכל הבטחות, פרסומים, הצהרות, מצגים, הסכמים והתחייבויות, בכתב או בעל פה שאינם נכללים במסמכי החוזה ואשר נעשו, אם נעשו, קודם לחתימתם. כל ויתור הסכמה או שינוי מהוראות מסמכי החוזה לא יהא להם כל תוקף אלא אם נעשו בכתב ובחתימת שני הצדדים.
- 10.15 כל הודעה שצד אחד צריך ליתן למשנהו על פי מסמכי החוזה תינתן במסירה אישית או במכתב רשום לפי הכתובת המצוינת במבוא לחוזה זה. הודעה שנשלחה בדואר רשום תחשב כנתקבלה 72 שעות לאחר הישלחה מבית דואר בישראל.

ולראיה באו הצדדים על החתום:

המועצה

הקבלן

אני, הח"מ _____, עו"ד מאשר בזאת כי החוזה נחתם על ידי ה"ה _____, ת"ז _____, המורשה בחתימתו לחייב את חברת _____ בהתאם לכל דין.

עו"ד: _____

- סדר העבודה / תעדוף מיקום עבודת האיטום מהנדס המועצה ו / או מי מטעמו.
- אזור האיטום יקבע ע"י מפקח ו / או מהנדס המועצה ו / או מי מטעמו ועל פי כך העבודה תתבצע.
- עם סיום העבודות הקבלן מתחייב להחזיר את מצב האתר לקדמותו, לפנות כל לכלוך ו / או פסולת ו / או ציוד שנותר כתוצאה מהעבודה ולהשאיר את המקום נקי ומסודר.

מפרט לאיטום גגות מבנים עם תקרות בטון מזויין או תקרות צלעות ביריעות ביטומניות

- להלן מפרט כללי ביצוע עבודות. בהתאם לצורך העבודה תבוצע בהתאם למפרט מתאים.
1. נדרש להסיר את כל שכבות האיטום הישנות מהגג, להסיר שאריות רופפות, לוודא כי הגג חלק ומוכן. במקרה של פגיעה בבידוד תרמי בעת עבודות פירוק יש להתקין בידוד תרמי חדש שווה ערך לקיים.
- במקרה של פירוק יריעה מחוררת שנועדה לאידוי אדי מים בגגות עם שיפועי בטקל, יש להתקין יריעה מחוררת חדשה.
- א- ניקוי ושחרור סתימות במרזבים
 - ב- תיקוני סדקים - פתיחת הסדק בצורת האות V ברוחב של מינימום 20 מ"מ, מריחת פריימר 106 איטום על ידי מסטיק ביטומני אלסטומרי כגון 244, לאחר ייבוש מלא התקנת יריעה שרוחבה 25 ס"מ לאורך הסדק.
 - ג- פירוק סרגלי אלומיניום
 - ד- באזורים של שיפועים לקויים יציקת מדה ואשפרה.
 - ה- באזורים בהם אין רולקות יציקת רולקות 5*5 ס"מ
 - ו- ישום פריימר מסוג 120 של ביטום ו/או GS474 בכמות של 1 ק"ג למ"ר ויבוש של מינימום שעתיים ולא יותר מ- 6 שעות.
 - ז- ישום שכבת ביטומן חם מסוג 75\25 כמות של מינימום 2 ק"ג למ"ר.
 - ח- התקנת יריעות חיזוק ללא אגרגט מרותכות במלואן להגבהות מעקות ומרזבים - ברוחב של 30 ס"מ app שחור בעובי 5 מ"מ. יש להקפיד על יציאת ביטומן באזור החפיפה.
 - ט- התקנת יריעת איטום ביטומנית תקינות מסוג APP בעובי של 5 מ"מ עם אגרגט בחפיפה של 10 ס"מ, מרותכות במלואן, כולל על מעקות עד למינימום גובה שכבת האיטום הקיימת – על היריעות באתר לעמוד בדרישות ת"י 1430.
 - י- איטום תפרי התפשטות אם קיימים על ידי יריעת sbs ללא שריון ומעליה יריעת sbs עם שריון ואגרגט, כשהיריעה מולחמת חלקית ומאפשרת תזוזה באזור התפר.
 - יא- ישום חומר איטום מונע קרינה כגון פולייג בעובי 2 מ"מ במפגשי יריעות.

יב- איטום בהיקף ניקוזים , התקנת ברדסים

יג- התקנת סרגלי אלומיניום תקניים ומריחת מסטיק בהיקף הסרגלים שיעוגנו למעקות -את הסרגלים יש להתקין על גבי יריעות החיזוק , עיגונים עם דיבלים כל 25 ס"מ כדרישות תקן 1752 .-היכן שיש אף מים אין צורך להתקין סרגלי אלומיניום .

יד- מילוי במסטיק ביטומני כגון v bpu10 מעל גבי הסרגלים

טו- בהיקף צנרת החודרת את הגג יש להתקין מקל סבא

טז- איטום בסיקא פלקס +fc11 בהיקף אלמנטים שחודרים לגג האטום

יז- היכן שיש טיח חשוף \ בתחתית מעקות מעל סרגל האלומיניום יש לאטום בביטומסיל גמיש .

יח- איטום בסיקה הייפלקס 250 או שווה ערך במוצאי צינורות הגבהות שבהיקף גגות

יט- בהיקף צנרת חודרת יש להתקין שרוול מוכן מראש של יריעה ללא ארג \ ללא זיון , במידה והצנרת החודרת אינה ממתכת על מנת למנוע פגיעה יש להתקין יריעה עם עופרת בהדבקה עצמית, התקנת חבקים מנירוסטה ברובח של מינימום 20 מ"מ בהיקף יריעות שיותקנו בהיקף צנרת החודרת לגג .

כ- מעל גבי תעלות אוורור וצנרת החודרת להגבהות שבהיקף הגג יש להתקין גגון משופע ממתכת מגלוונת .

כא- בדיקת הצפה ל-72 שעות והמטרה במידת הצורך באישור מכון התקנים ו / או כל מעבדה מוסמכת אשר תאושר על ידי המועצה , את הבלון של בדיקת ההצפה יש להתקין במידת הניתן כחצי מטר ממוצאי מרזבים על מנת לוודא כי מוצאי מרזבים אטומים .

כל הבדיקות יהיו ע"ח הקבלן.

כב- באזורים בעייתיים בהם חדרה בעבר רטיבות ממעקות \ הגבהות יש לבצע בדיקת המטרה ואישור מכון

התקנים ו / או כל מעבדה מוסמכת אשר תאושר על ידי המועצה או מי מטעמה

כג- התקנת אריחי ריצוף במידות של מינימום 20*20 ס"מ מתחת למעמדי מזגנים .

כל המלאכות יבוצעו על פי דרישות תקן ישראלי 1752 , ועל פי דרישות המפקח במקום , יש לבצע על פי כל כללי הבטיחות -הקבלן יספק תעודת אחריות למינימום 10 שנים על איטום ביריעות ביטומניות !

בסיום התיקונים בדיקת הצפה ,אם חלחלה רטיבות מאזור מעקות והגבהות אזי ביצוע בדיקת המטרה ,ואישור מכון התקנים .

הערה – במקרים מיוחדים בהם קשה מאוד לבצע איטום ואו שקשה מאוד לאתר את מקור חדירת הרטיבות ניתן לבצע הזרקת חומרי איטום משרפים פוליאוריתנים של חברת De neef או שווה ערך , לאחר מכן בדיקת המטרה או הצפה על מנת לבדוק את הצלחת האיטום ובמידת הצורך לבצע הזרקות חוזרות .

מפרט לאיטום ביריעות p v c -

(יתבצע רק במידה ויש הנחיה ממהנדס המועצה)

א- הסרת חומרי איטום ישנים ורופפים

ב- ניקוי הגג והגבהות

ג- יישור והחלקת בליטות בבטון

ד- יישור והחלקת מעקות

- ה- ניקוי מרזבים ובדיקת תקינותם
- ו- התקנת בד גאוטכני 400 g למ"ר
- ז- התקנת יריעות פי וי סי משורינות ברשת פוליאסטר בעובי 1,2 מ"מ כגון 13g של העוגן פלסט –
- ח- ריתוך יריעות זו לזו בעזרת מכשור יעודי ,
- ט- התקנת פרטי ניקוז יעודיים בחיבורים למרזבים, אלמנט שנכנס לתוך צינור הניקוז -יש להקפיד על כי קוטר החיבור לא יקטן מקוטר צינור הניקוז .
- י- קיבוע מכאני \ הנחה חצי חופשית של היריעות בהיקף הגג , כשהיריעות מותקנות גם על הרולקות וההגבהות \ קופינג ,
- יא- הקיבוע יבוצע בעזרת ברגים ודיסקות מאלומיניום או נירוסטה או פלסטיק
- יב- במידת הצורך, ואו במידה ובמהלך המלאכות יפורק ממקומו בידוד תרמי יידרש חידוש בידוד תרמי לפני התקנת יריעות פי וי סי .

איטום הגבהות ומעקות בטון

- בהגבהות ומעקות בטון חשוף שחלקן העליון מעל ליריעות הביטומניות ומעל סרגלי האלומיניום לא נאטם בעבר יש לטפל כדקלמן :
- א-הסרת גושי בטון רופפים
- ב- מילוי סיקה רפ או שווה ערך באזורי סגרגציה
- ג- ניקוי מאבק ולכלוכים
- א- יישום סיקה טופ סיל 107, 2 שכבות 4 ק"ג למ"ר \ ואו צמנט הידראולי אחר שווה ערך .
- ב- במידה והגבהות ומעקות טויחו ונצבעו בעבר יש להסיר טיח וצבע ואו כל ציפוי רופף, ליישם פריימר ולאחר מכן לצבוע בצבע אלסטי עמיד לרטיבות כגון סיקה W500, ואו רב גמיש של טמבור מינימום 2 שכבות .
- ג- במידה וההגבהות שמעל ליריעות נאטמו בעבר בחומרים כגון פוליגג -יש להסיר שכבות רופפות, ולאטום שוב בחומר איטום זהה ככול הניתן .

איטום מחדש של גרמי מדרגות-

- א- פירוק שלחי ורומי מדרגות
- ב- פינוי טיט ודבקים ומילוי
- ג- ניקוי הבטון החלקת הבטון והסרת חומרי איטום ישנים
- ד- איטום ביטומני פוליאוריתני משחתי כגון עיי 10v bpu 2 שכבות בעובי של מינימום 3 מ"מ , המתנה של 12 \ 24 שעות בין השכבות במידה לפני השטח אינם אחידים או מאובקים ניתן לשפר את ההדבקה על ידי פריימר אקווה אפוקסי 200 g למ"ר וייבוש של כשעתיים .
- ה- את האיטום יש ליישם על מהלכי הבטון ותחתית מעקות עד לגובה של 10 ס"מ מעל המדרגות .
- ו- הגנה עיי בד גאוטכני לפני התקנת שלחי ורומי מדרגות
- ז- ביצוע כוחלה כהלכה בין רומי ושלחי מדרגות
- ח- מילוי חומר איטום אלסטומרי בין מדרגות לפנלים כגון סיקה הייפלקס 250
- ט- פתיחת סדקים בקירות -מילוי בסיקפלקס, היכן שנוצרו סדקים במפגשי אלמנטים התקנת רצועות רשת אקספנדד וטיוח מחדש .

- י- במידה וקיימים תפרים יש למלא בסיקה פרו 3 כולל פריימר תואם 3 n מעל גבי גב גיבוי מפוליאוריתן עם תאים סגורים .
- יא- לאחר תיקוני סדקים צביעת קירות מעל גרמי מדרגות בצבע רב גמיש של טמבור 2 שכבות או שווה ערך .
- יב- בסיום בדיקת המטרה החל מגרם מדרגות עליון ואישור מכון התקנים .

1- איטום הגבהות קירות ומעקות עם לבני סיליקט במידת הצורך :

- א- החלפת לבני סיליקט שבורות .
- ב- יישום כוחלה חדש היכן שהכוחלה פגום .
- ג- 312 שכבות סילר כגון סיקה גארד H 700 .
- ד- בסיום בדיקת המטרה ואישור מכון התקנים .

הנחיות ודרישות כלליות –

- א- דרישת סף לעבודות האיטום הינה כי כל העבודות יבוצעו על ידי קבלן איטום מומחה מנוסה \ "אוטם מורשה " אשר הוסמך על ידי מכון התקנים, ויש לו הוכחות כי ביצע בעבר איטום מבנים בסדר גודל דומה, וכן הינו בעל המלצות של מהנדסים, יתקבל רק קבלן איטום שיאושר ע"י יועץ האיטום או מנהל הפרויקט ומפקח !
- ב- העבודות יבוצעו לפי הנחיות המפרטים, וכן על פי המפרט הכללי לעבודות בניה, פרק 5 והתקנים הישראליים 1752, 1476, 1430 כללי המקצוע הראויים -המפרט הכללי לעבודות בניה והתקנים הישראליים אינם מצורפים למפרט זה .

הקבלן יישם את חומרי האיטום השונים על פי הנחיות יצרני חומרי האיטום .

- ג- הקבלן יהיה אחראי לטיב עבודתו במקרה של איטום מחדש של גגות ביריעות ביטומניות או יריעות פי וי סי במשך 10 שנים מיום התחלת העבודה הקבלן ימסור תעודת אחריות הכוללת –
- תיקון איטום אזור שנפגע מרטיבות
- תיקון האזור שנפגע כגון טיח צבע וכדומה
- כיסוי כל הנזקים למבנה ולמזמין עקב כשלי האיטום

- ביקורת על הביצוע

-במקרה ויופיעו בעתיד חדירות רטיבות כאשר אין גישה לאזור האיטום המקורי על הקבלן לבצע את התיקונים הדרושים בתאום ובהסכמת יועץ האיטום/מפקח מבלי להפחית את אחריות הקבלן על מערכות האיטום .

-אופן ביצוע בדיקות כגון בדיקות הצפה \ המטרה יהיו על פי הנחיות יועץ האיטום /מפקח ודרישות התקנים הישראליים .

-הקבלן אחראי על רציפות שכבות האיטום -בכל מקרה שהדבר אינו בא לידי ביטוי במפרט או בחוזה ואו שהמפרט או פרטים אינם מתאימים למצב בשטח על הקבלן לעצור את העבודה וליידע את יועץ האיטום/מפקח אשר יקבע כיצד יש לנהוג -רק לאחר קבלת הנחיות הקבלן ימשיך בעבודתו .

כל שלב משלבי האיטום ייבדק על ידי המפקח ויקבל את אישורו לפני שיתחיל בשלב הבא של עבודת האיטום .

הקבלן לא יתחיל בשלב הבא של עבודתו מבלי לקבל אישור מהמפקח על השלב הקודם !

-לפני ביצוע כל שלב על הקבלן להביא למקום את החומרים הנדרשים לאיטום ולאכסנם במקום ולקבל אישור מהמפקח על התחלת העבודה .

עבודה בתקופת החורף

-במידה והעבודה תבוצע בחורף בשטחים רטובים יש להודיע ליועץ / מפקח ולקבל הנחיות מתאימות -לא יעשה שימוש בחומרים ביטומניים , וחומרים נוספים על פני משטחים רטובים.
כמו כן אין ליישם חומרים צמנטיים על גבי חומרים ביטומניים זאת גם בקיץ !

מצ"ב פרטי איטום אופייניים –

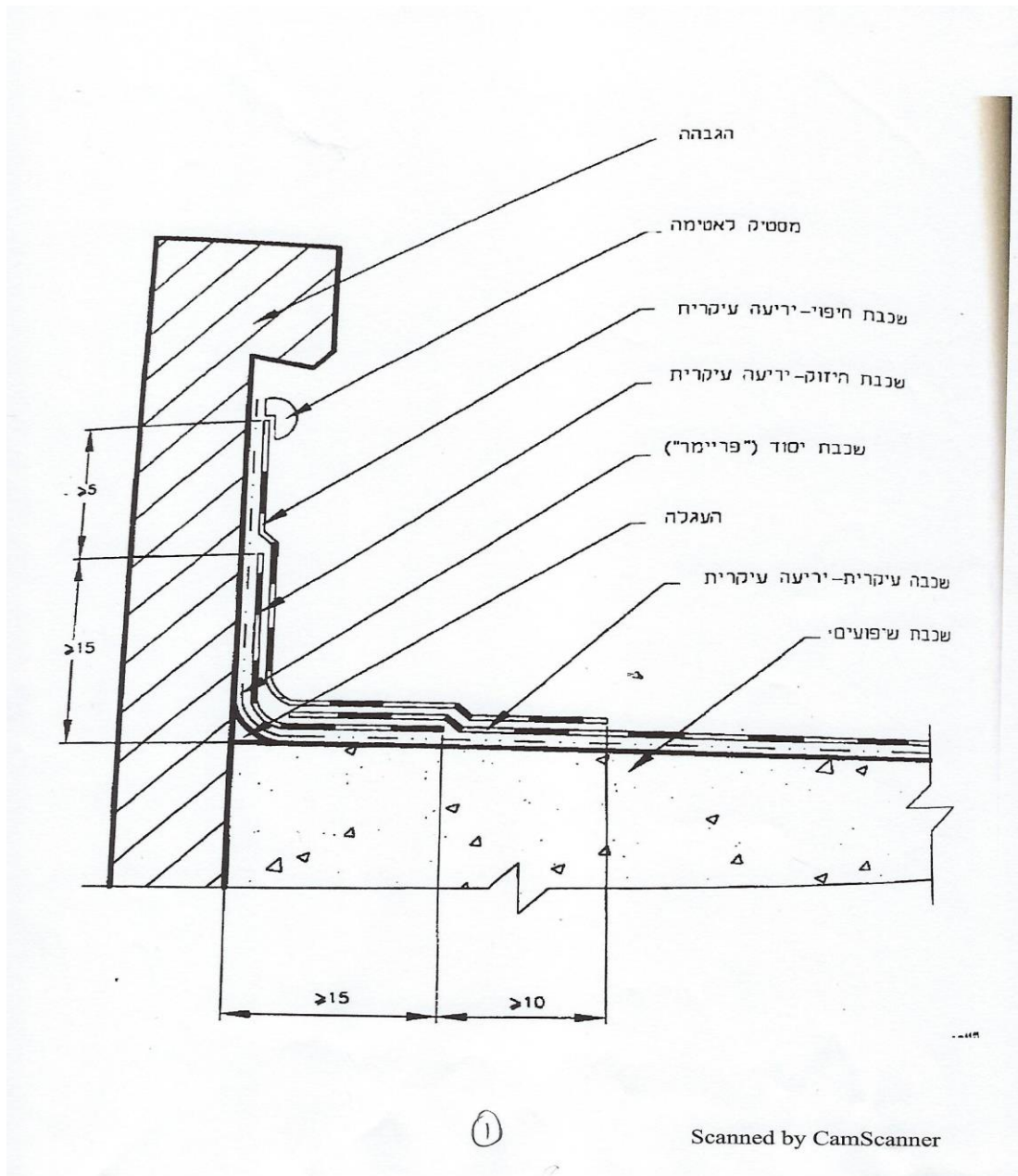

איטום גג עם אף מים ביריעות ביטומניות חד שכבתי –

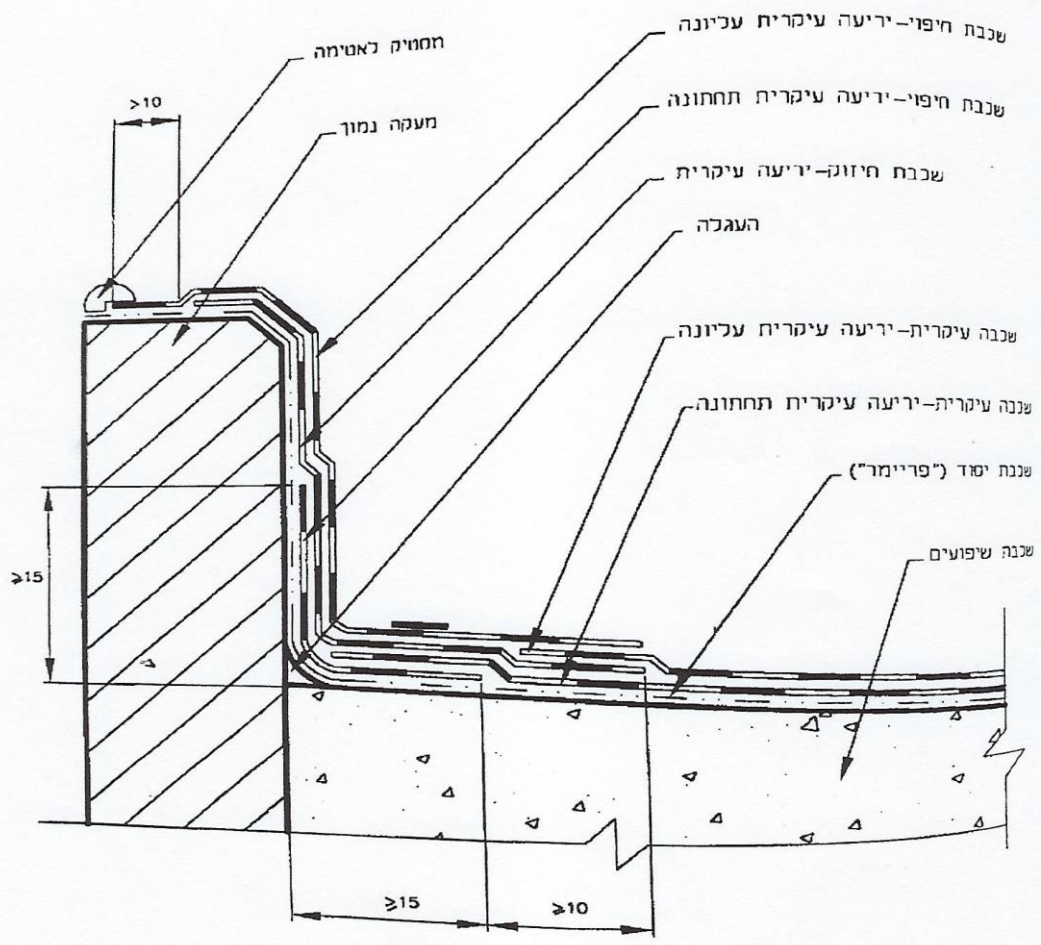

2

Scanned by CamScanner

איטום ביריעות כולל איטום מעל גבי מעקה נמוך

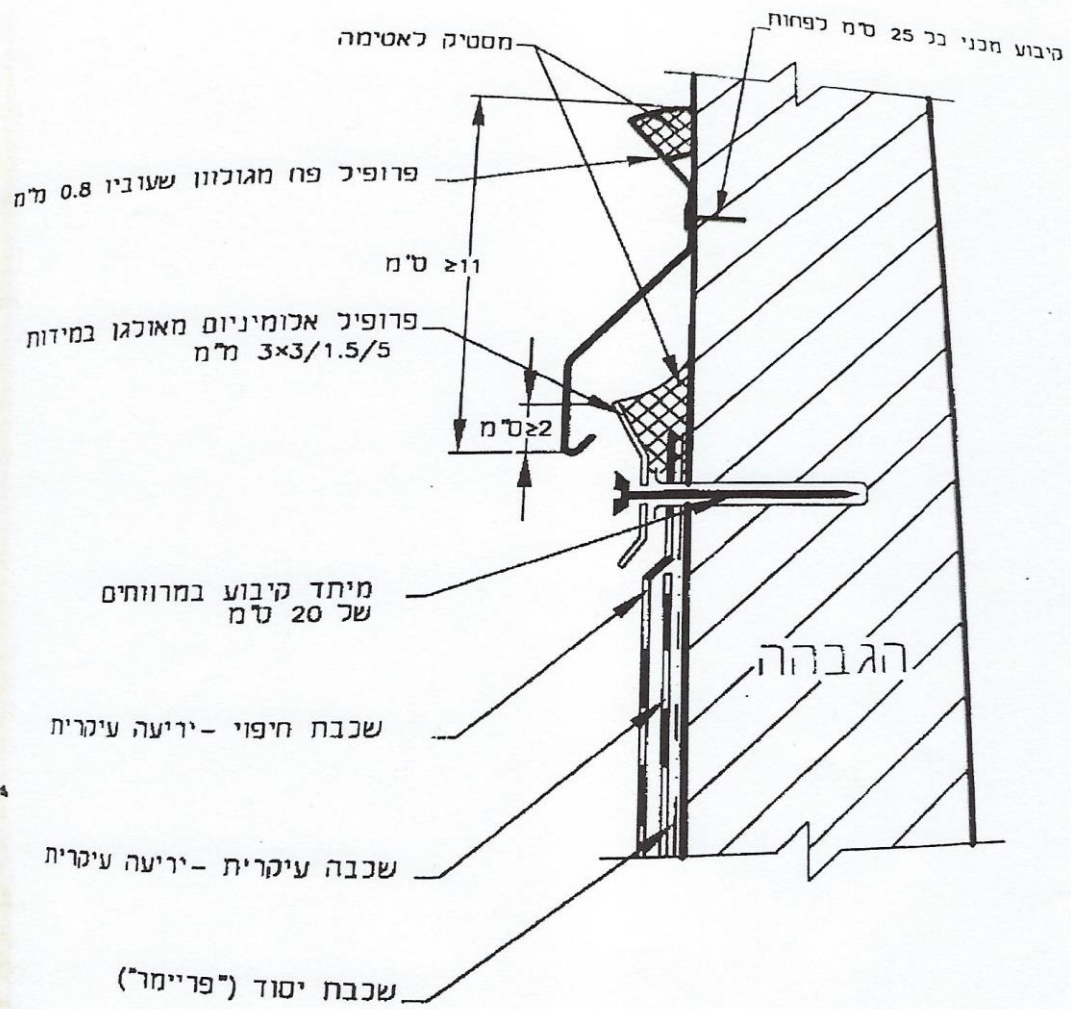

ציור 5 - דוגמה לפרט קיבוע מכני

3

Scanned by CamScanner

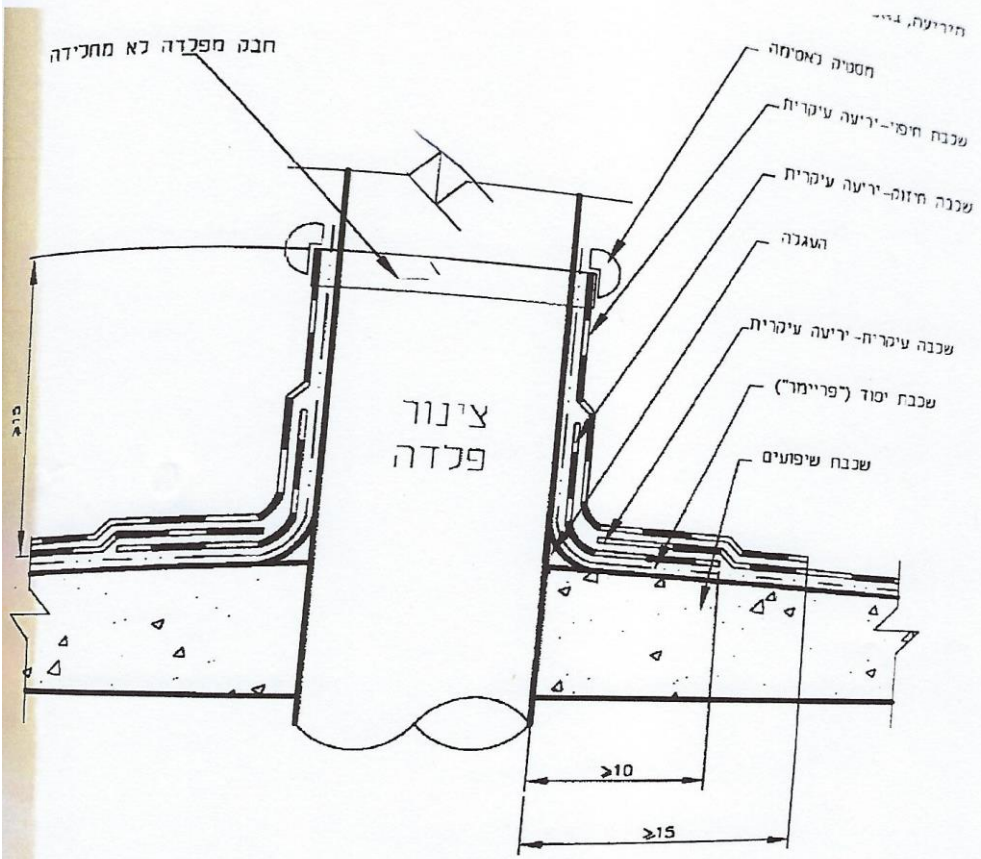

4

Scanned by CamScanner

איטום בהיקף צינור

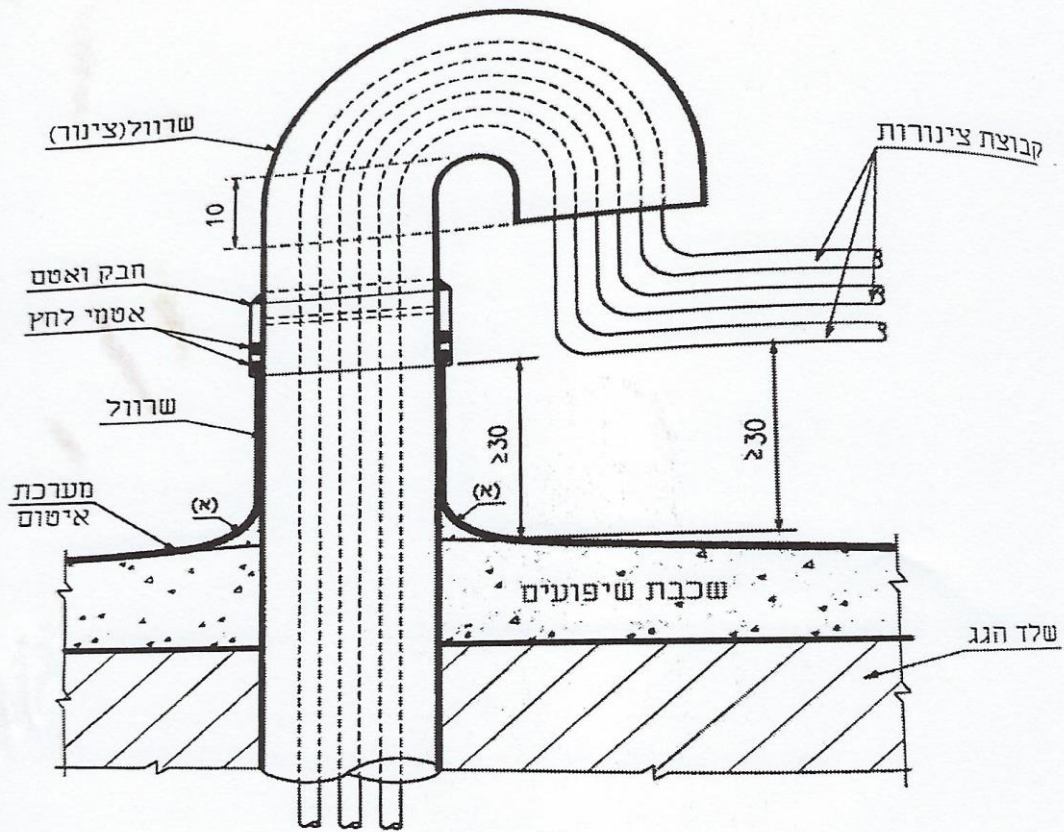

5

Scanned by CamScanner

איטום בהיקף "מקל סבא"

3.2.6.2. אם לא מתקיימים מעל פתח מעבר תעלת מיזוג האוויר מבנה מכסה כמתואר לעיל, יתוכנן ויבוצע גימור הקצה העליון של האיטום סביב התעלה כמתואר בציור 20.

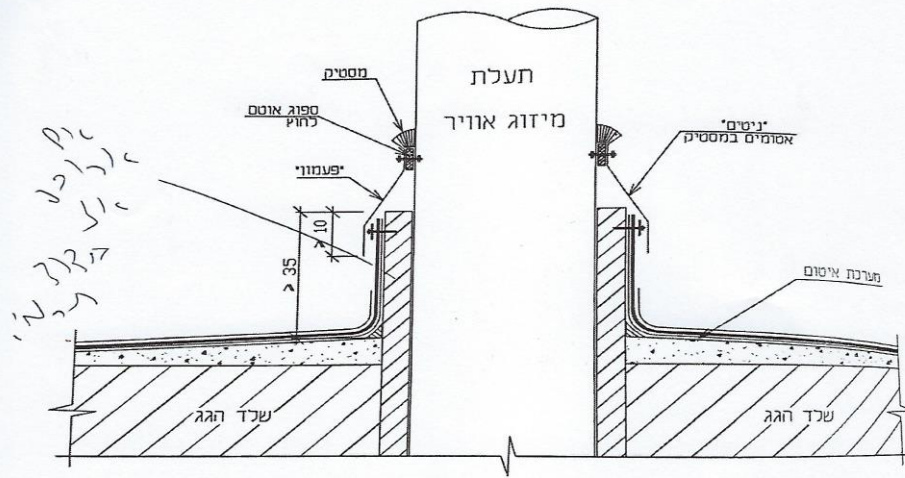

ציור 20 - דוגמה לגימור הקצה העליון של האיטום סביב תעלת מיזוג האוויר

6

Scanned by CamScanner

איטום בהיקף תעלת מיזוג

פיהל איילוף תורה פיהל

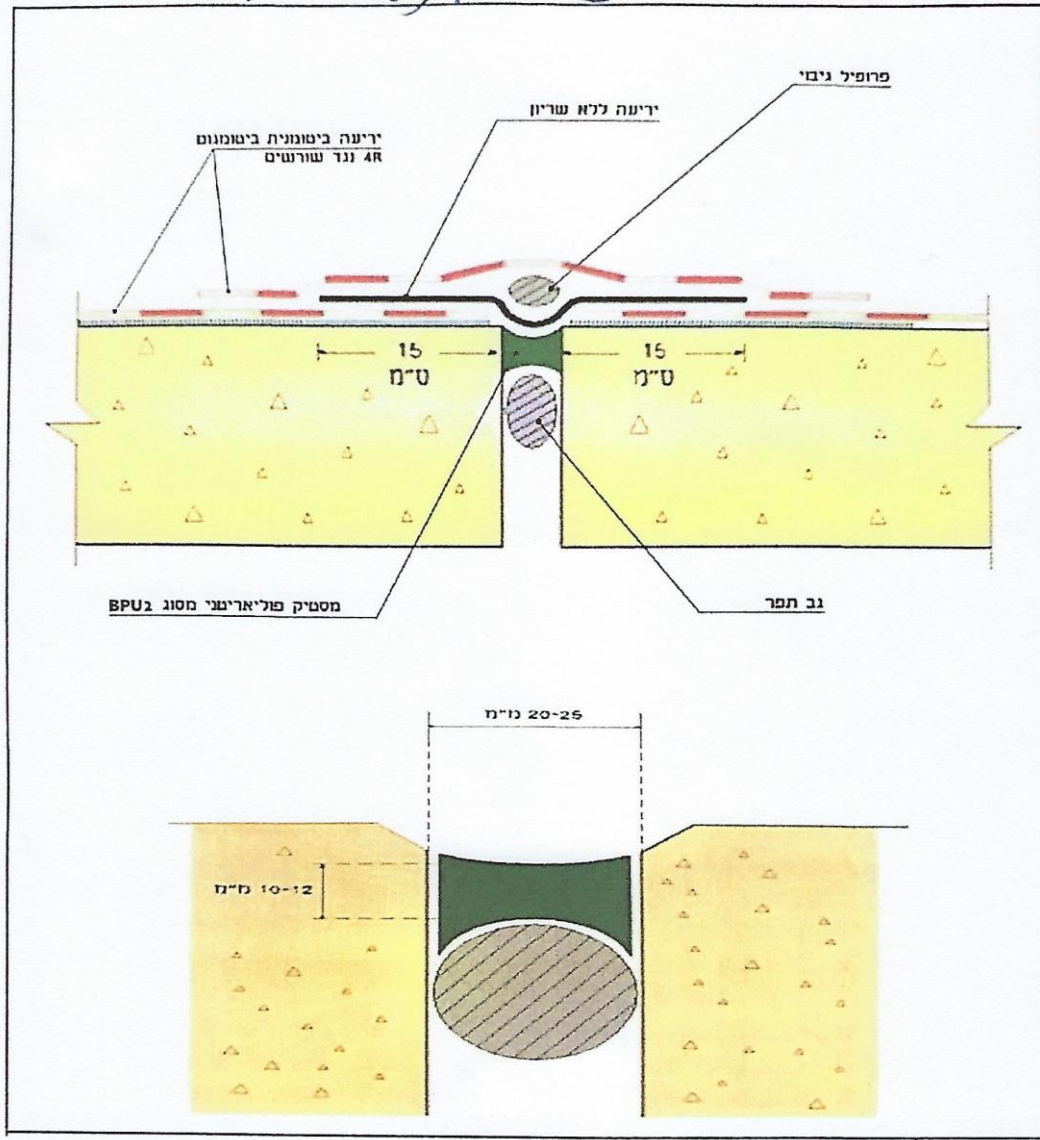

8

Scanned by CamScanner

איטום גג עם מעקה נמוך ביריעות ביטומניות

חסטיק 244 מוכסף ב"ביטומטילבר"

יריעת חיפוי תקנית מסוג APP/5R
עם אגרנט (ביטומפלטט 5R לבן)

יריעת חיזוק תקנית מסוג APP/4R
ללא אגרנט (ביטומפלטט 4R שחור)

פריימר 101

טיט צמנטי משופר בפולימרים

יריעה עיקרית תקנית
מסוג APP/5R עם אגרנט
(ביטומפלטט 5R לבן)

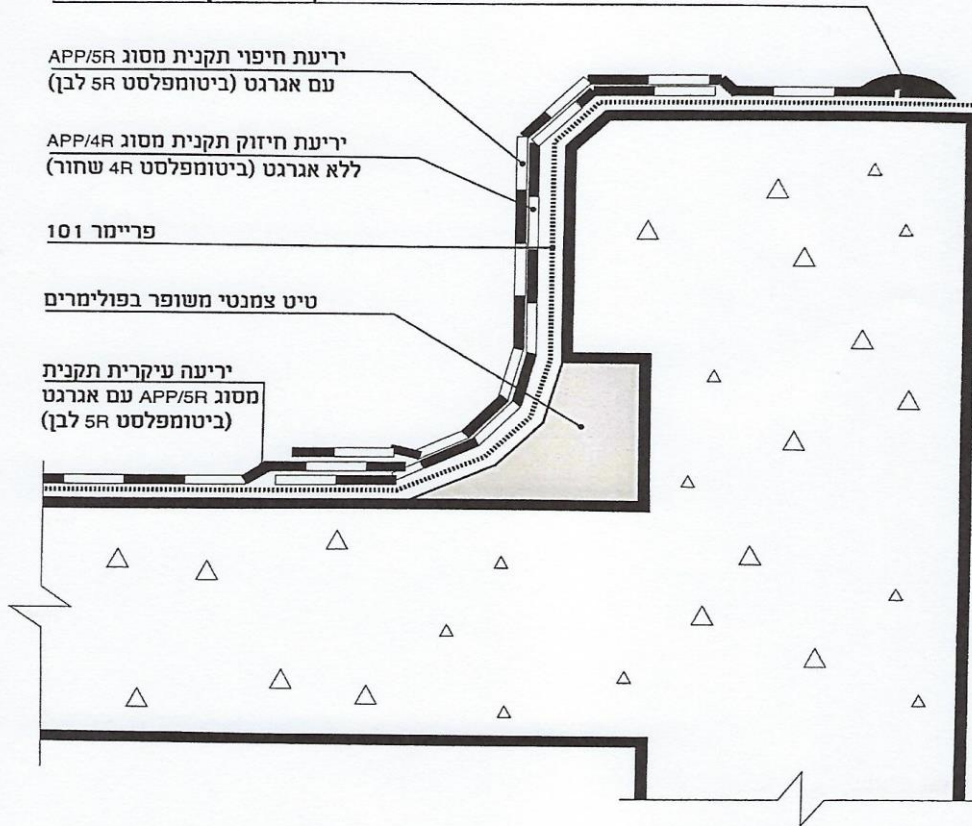

9

Scanned by CamScanner

איטום מחדש של גג מצופה ביריעות ביטומניות ישנות עם מולטיגג

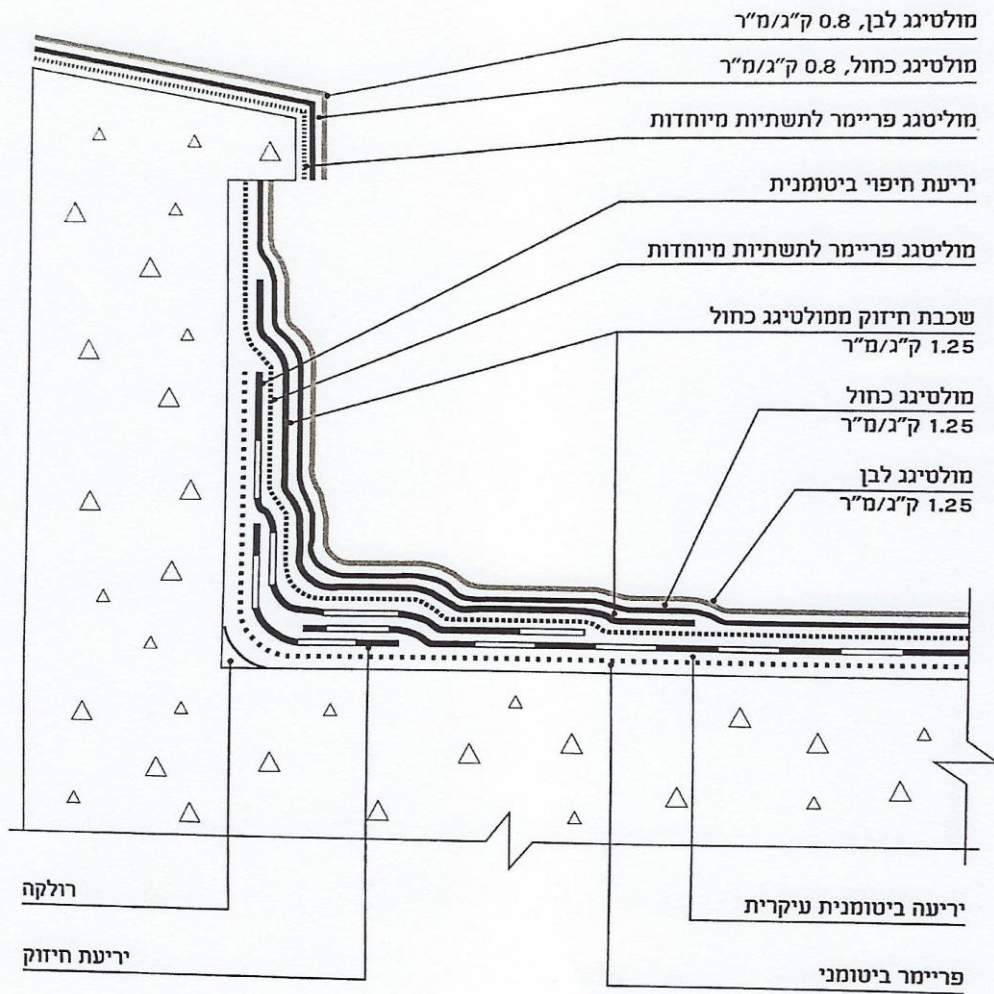

10

Scanned by CamScanner

נספח 2 (א) – ביטוח

1. מבלי לגרוע מאחריות הקבלן על-פי הסכם זה או על-פי דין, על הקבלן לערוך ולקיים, על חשבון הקבלן, בחברת ביטוח מורשית כדין, החל מיום העמדת אתר הבניה לרשות הקבלן או מתן האישור לביצוע העבודות (לפי המוקדם) ולמשך כל תקופת ההתקשרות ועד המסירה הסופית של העבודות ויציאתו של הקבלן מהאתר (לפי המאוחר) (לעניין ביטוח אחריות מקצועית וחבות מוצר, **למשך 3 שנים** נוספות לאחר סיום העבודות לרבות תקופת העבודות והבדק), פוליסת ביטוח כמפורט באישור ביטוחי הקבלן המצורף כ"נספח 2 (א) ("אישור ביטוחי הקבלן") ויחד עם הביטוחים המפורטים בסעיף 3 להלן: "ביטוחי הקבלן", בהתאמה).

1.1 התנאות מיוחדות פרק א- ביטוח עבודות קבלניות

לעניין אבדן או נזק הנגרם לעבודות, הזכות לניהול משא ומתן ולקבלת תגמולי ביטוח נתונה למזמין בלבד וזאת בקביעה בלתי חוזרת וכן כי הפוליסה משועבדת לטובת המזמין. על אף האמור לעיל, תגמולי ביטוח עד לסך 500,000 ₪ ישולמו ישירות לקבלן.

1.2 פוליסת עבודות קבלניות תכלול תקופת תחזוקה מורחבת בת 24 חודשים.

1.3 התנאות כלליות- ביטוח עבודות קבלניות

1.3.1 הפוליסה תכלול את המזמין בשם המבוטח וכן תכלול סעיף בדבר וויתור על זכות התחלוף כלפי המזמין והבאים מטעם המזמין ו/או המפקח ובלבד שוויתור כאמור לא יחול כלפי אדם שגרם לנזק בזדון.

1.3.2 הפוליסה תכלול סעיף הקובע כי ביטוח העבודות הקבלניות כאמור אינו ניתן לביטול אלא מחמת אי תשלום פרמיה, ובכל מקרה בכפוף לכך שנמסרה למזמין הודעה על כך מראש, בכתב ובדואר רשום של 60 יום לפחות מראש.

1.3.3 הפוליסה תכלול סעיף הקובע ביטוח העבודות הקבלניות כאמור יעמוד בתוקף מלא עד למסירה מלאה של כל חלקי הפרויקט למזמין, והכיסוי לא יושפע ממסירת חזקה או מתן רשות לבעלי זכויות להיכנס לדירות לשם ביצוע עבודות.

1.3.4 הפוליסה תכלול סעיף הקובע במקרה בו תופסק ההתקשרות עם הקבלן מכל סיבה שהיא, המבטח מאשר כי הפוליסה תמשיך להיות בתוקף ותכסה את המזמין ויתר יחיד המבוטח, והכל בכפוף להמשך תשלום יתרת הפרמיה, באם תהיה.

1.3.5 הפוליסה תכלול סעיף הקובע כי המבטח מאשר שבמקרה של הארכת משך העבודה, תוארך תקופת הביטוח בהתאם, בכפוף לפרמיה נוספת.

1.4 נוסח הפוליסות (למעט אחריות מקצועית) יהיה בהתאם לנוסח הידוע כ"ביט" או נוסח מקביל אליו, בכפוף לשינויים הנקובים לעיל. חריג רשלנות רבתי, ככל שקיים, יבוטל.

2. על הקבלן להמציא לידי המזמין, לא יאוחר מ-7 (שבעה) ימים ממועד החתימה על הסכם זה, ובכל מקרה טרם כניסת הקבלן לאתר העבודה, את אישור עריכת הביטוח חתום על ידי מבטח הקבלן. לדרישת המזמין, על הקבלן למסור העתק מן הפוליסה בגין ביטוח עבודות קבלניות.

כמו כן, לא יאוחר מ-7 (שבעה) ימים טרם מועד תום תקופת ביטוחי הקבלן, על הקבלן להפקיד בידי המזמין, אישורי עריכת הביטוחים כאמור לעיל בגין הארכת תוקפו לתקופה נוספת וכן למשך כל תקופת ההתקשרות על פי ההסכם (או למשך תקופה ארוכה יותר כמפורט בנספח זה).

3. בנוסף, על הקבלן לערוך את הביטוחים הבאים:

3.1 ביטוח חובה כנדרש על-פי דין בגין פגיעה גופנית עקב השימוש בכלי רכב;

3.2 **ביטוח אחריות בגין נזק לרכוש צד שלישי** עקב השימוש בכלי רכב ו/או כלי צמ"ה החייבים בביטוח חובה בגבול אחריות בסך של 500,000 ₪ בגין נזק אחד.

ככל שתוגש תביעת צד שלישי כנגד המזמין או מי מהבאים מטעם המזמין, בגין נזק אשר היה אמור להיות מכוסה לפי ביטוח כאמור בסעיף זה, על הקבלן יהיה לשפות את המזמין או מי מהבאים מטעם המזמין, בגין נזק או הוצאה בהם יחובו בקשר עם התביעה כאמור;

3.3 **ביטוח "מקיף" ו/או "כל הסיכונים"** לרבות גניבה ופריצה לכל כלי הרכב ו/או כלי צמ"ה המובאים לאתר על ידי הקבלן ו/או מי מטעמו במסגרת העבודות וכן לכל רכוש, ציוד ומתקנים מכל סוג שהוא שהובאו על ידי הקבלן או מטעם הקבלן לאתר העבודות. על אף האמור לעיל, לקבלן הזכות שלא לערוך ביטוח מקיף כאמור בסעיף זה, במלואו או בחלקו, ובלבד שיחול האמור בסעיף 13 להלן;

4. מוסכם בזאת, כי קביעת גבולות האחריות כמפורט בנספח זה, לרבות אישורי עריכת הביטוח הנה בבחינת דרישה מזערית המוטלת על הקבלן, שאינה פוטרת את הקבלן ממלוא חבותו לפי הסכם זה

ו/או לפי הדין. לקבלן לא תהא כל טענה ו/או דרישה כלפי המזמין ו/או מי מטעם המזמין בכל הקשור לגבולות האחריות האמורים ו/או כל טענה אחרת בנושא גובה ו/או היקף הכיסוי הביטוח שהוצא על ידי הקבלן.

5. ביטוחי הרכוש של הקבלן יכללו סעיף מפורש בדבר ויתור על זכותו של המבטח לתחלוף כלפי המזמין ו/או מי מטעם המזמין, המפקח למעט כלפי אדם שגרם לנזק בזדון.
6. על הקבלן האחריות הבלעדית לשאת בתשלומי דמי הביטוח ובסכומי ההשתתפות העצמית הנקובים בביטוחי הקבלן המפורטים בנספח זה. סכומים אלה יהיו נתונים לקיזוז על ידי המזמין מכל סכום שיגיע לקבלן על פי הסכם זה.
7. על הקבלן לקיים את כל תנאי ביטוחי הקבלן (לרבות המלצות הסקר החיתומי שיערך בקשר עם ביטוח העבודות וכן את תנאי המיגון לעניין כיסוי פריצה וגניבה), להאריך את פוליסות הביטוח שעל הקבלן לערוך לפי הסכם זה, מדי פעם בפעם לפי הצורך, כך שתהינה תקפות במשך כל תקופת ההתקשרות ועד המסירה הסופית של העבודות ויציאת הקבלן מהאתר או עד למועד תשלום חשבון סופי, ובמהלך כל תקופת התחזוקה, תיקונים ואחזקה על פי אחריות הקבלן הקבועה בהסכם זה.
8. מוסכם בזה במפורש כי אין בעריכת ביטוחי הקבלן, בהמצאתם או בשינויים כדי להוות אישור בדבר התאמתם ואין בהם כדי להטיל אחריות כלשהי על המזמין או לצמצם את אחריות הקבלן על-פי הסכם זה או על פי כל דין. במקרה של אי התאמה בין האמור באישורי הביטוח או בהעתקי ביטוחי הקבלן לבין האמור בהסכם זה, על הקבלן לגרום לשינוי הביטוחים האמורים על מנת להתאימם להוראות הסכם זה.
9. ככל שלדעת הקבלן קיים צורך להרחיב את היקף ביטוח העבודות הקבלניות ו/או היקף ביטוחי הקבע של הקבלן או לערוך ביטוחים נוספים או משלימים, על הקבלן לערוך הביטוח הנוסף או המשלים כאמור, על חשבון הקבלן. בכל ביטוח רכוש נוסף או משלים שיערך, ייכלל וויתור על תחלוף כלפי המזמין ומי מטעם המזמין ו/או המפקח, למעט כלפי אדם שגרם לנזק בזדון.
10. על הקבלן לגרום לכך כי הוראות פרק הביטוח לעיל יובאו לידיעת מנהלי, עובדי וקבלני המשנה של הקבלן.
11. במידה ויועסקו על ידי הקבלן קבלני משנה בקשר עם ההתקשרות נשוא הסכם זה, על הקבלן לוודא כתנאי לתחילת העסקתם כי הינם אוחזים בביטוחים נאותים ביחס לפעילותם. למען הסר ספק, האחריות הבלעדית לקיום או היעדר כיסוי ביטוחי נאות לקבלני משנה מוטלת על הקבלן.
12. על הקבלן והבאים מטעם הקבלן לנקוט בכל אמצעי הבטיחות והזהירות הנדרשים לשם מניעת פגיעה, אבדן או נזק לגופו או לרכושו של כל אדם או גוף בקשר עם ביצוע העבודות, ובמיוחד לקיים סדרי עבודה לעבודות בחום. בנוסף ומבלי לגרוע מהאמור בכל מקום בסעיף זה לעיל, על הקבלן למלא אחר כל דרישות והוראות החוק לביטוח לאומי וחוק ביטוח בריאות ממלכתי וכל הצווים, תקנות וכדומה, שהותקנו לפי החוקים לעיל ובעיקר אך מבלי לפגוע בכלליות האמור לעיל, באופן שכל עובדי ושליחי הקבלן יהיו בכל עת ובמשך כל תקופת ביצוע העבודות זכאים לכל הזכויות שעל פי החוקים לעיל.
13. הקבלן פוטר במפורש את המזמין ואת כל הבאים מטעם המזמין, ו/או המפקח ואת כל הבאים מטעם הגופים הנזכרים לעיל, וכן את כל הקבלנים הקשורים בביצוע העבודות (ובלבד שבהסכמיהם נכלל פטור מקביל לטובת הקבלן), מכל אחריות לאבדן או לנזק אשר עלול להיגרם לרכוש המובא על ידי הקבלן או מטעם או מטעם הקבלן (לרבות כלי עבודה, מתקני עזר, כלי רכב, כלים הנדסיים ומנופים) לאתר העבודות, וכן לנזק אשר לקבלן הזכות לשיפוי בגינו על פי ביטוח רכוש שנערך על ידי הקבלן, או שלקבלן הייתה הזכות לשיפוי בגינו אלמלא ההשתתפות העצמית הנקובה בביטוח, ולקבלן לא תהא כל טענה או דרישה כלפי מי מהאמורים לעיל בגין נזק כאמור, אולם הפטור מאחריות לא יחול לטובת אדם שגרם לנזק בזדון.
14. למען הסר ספק מוסכם בזאת במפורש כי תשלום או אי תשלום תגמולי ביטוח על ידי המבטח לא ישחרר את הקבלן מן האחריות המוטלת על הקבלן על פי הסכם זה או על פי כל דין, לרבות במקרה שהביטוח אינו מכסה את העילה לתביעה או במקרה שתגמולי הביטוח אינם מספיקים לכסוי הפגיעה או הנזק שנגרם, נתבע, נפסק או כל מקרה אחר.
15. מובהר בזאת כי בכל מקרה בו יתקבלו דמי ביטוח בגין קימום כל חלק של הפרויקט וכל מה שעליו, יהיו דמי הביטוח כאמור מיועדים אך ורק לצורכי קימום ושיקום אותו נזק שבגינו שולמו.
16. היה ובמהלך תקופת הביטוח יחולו שינויים בערכו של הפרויקט מכל סיבה שהיא, על הקבלן חלה החובה לעדכן את סכום הביטוח בפוליסה מיידי, ולשלוח למזמין את אישור המבטח על ביצוע העדכון האמור.
17. בכל מקרה במקרה בו תופסקנה העבודות על ידי הקבלן טרם השלמתן מכל סיבה שהיא, על הקבלן להמציא אישור ממבטחת הקבלן על המשך עריכת פוליסת ביטוח עבודות קבלניות כאמור בסעיף 0 לעיל, בידי המזמין ו/או כל גוף אחר שהמזמין יורו עליו, וזאת כתנאי מוקדם לעריכת חשבון סופי לקבלן.

18. לדרישת המזמין, על הקבלן לכלול במסגרת ביטוח עבודות קבלניות שנערך על ידי הקבלן כאמור בסעיף 0, כל גורם או בעל זכויות שלמזמין קיימת התחייבות כלפיו להיכלל בשם המבוטח טרם קרות מקרה הביטוח, כמבוטח או כמוטב לתגמולי הביטוח.

19. **נספח הביטוח הינו מעיקרי ההסכם והפרתו מהווה הפרה של ההסכם.** על אף האמור לעיל, אי המצאת אישור הביטוח במועד לא תהווה הפרה יסודית אלא אם חלפו 10 יום ממועד בקשתו של המזמין בכתב להמצאת אישור כאמור.

נספח 2 (א)

תאריך הנפקת האישור (DD/MM/YYYY)		אישור קיום ביטוחים/ ביטוח עבודות קבלניות / בהקמה		
<p>באישור קיום ביטוחים תבוא הפיסקה הבאה: אישור ביטוח זה מהווה אסמכתא לכך שלמבוטח ישנה פוליסת ביטוח בתוקף, בהתאם למידע המפורט בה. המידע המפורט באישור זה אינו כולל את כל תנאי הפוליסה וחריגיה. יחד עם זאת, במקרה של סתירה בין התנאים שמפורטים באישור זה לבין התנאים הקבועים בפוליסת הביטוח יגבר האמור בפוליסת הביטוח למעט במקרה שבו תנאי באישור זה מיטיב עם מבקש האישור.</p>				
מבקש האישור הראשי*	גורמים נוספים הקשורים למבקש האישור וייחשבו כמבקש האישור*	המבוטח/המועמד לביטוח**	מען הנכס המבוטח אן המועמד לביטוח** / כתובת ביצוע העבודות*	מעמד מבקש האישור*
שם:	שם	שם	<input type="checkbox"/> קבלן הביצוע <input type="checkbox"/> קבלני משנה <input type="checkbox"/> שוכר <input type="checkbox"/> אחר: _____	
ת.ז.ח.פ.	ת.ז.ח.פ.	ת.ז.ח.פ.		
מען	מען	מען		
<u>תיאור הקשר למבקש האישור הראשי:</u> <u>תאגידים קשורים</u>				

כיסויים								
פרקי הפוליסה חלוקה לפי גבולות אחריות או סכומי ביטוח או הרחבות	מספר הפוליסה ***	נוסח ומהדורת פוליסה ***	תאריך תחילה (ניתן להזין תאריך רטרואקטיבי)	תאריך סיום (ניתן להזין תאריך רטרואקטיבי)	גבול אחריות לכלל פעילות המבוטח/ סכום ביטוח/שווי העבודה למקרה ולתקופה	השתתפות עצמית (אין חובה להציג נתון זה)	מ ט בע	כיסויים נוספים בתוקף וביטול חריגים***
כל הסיכונים עבודות קבלניות הרחבות לדוגמה (ניתן לפרט בהתאם לפרקי הפוליסה):								
גניבה ופריצה רכוש עליו עובדים							ש	
						500,000	ש	314, 313, 309, 324, 318, 316, 328, 317- קבלנים וקבלני משנה (בכל דרגה) ו/או המפקח ו/או המנהל

כיסויים							
ו/או משכירי ציוד, 334 (24 חודשים), 338, 304, 340	ש	500,000					רכוש סמוך
	ש	250,000					רכוש בהעברה
	ש	10% מהיקף העבודות					פינוי הריסות
	ש	10% מסכום הביטוח, מינימום 1,000,000					הוצאות תכנון מדידה, פיקוח והשגחה של אדריכלים, מהנדסים ומומחים אחרים
	ש	250,000					ציוד קל, מתקנים, מבני עזר ותכולתם, תבניות ופיגומים
	כל ול						נזק עקיף מתכנון לקוי, עבודה לקויה וחומרים לקויים
	ש	10% מהיקף העבודות					הוצאות להחשת נזק ותיקונים זמניים
	ש	200,000					הוצאות הכנת תביעה
	ש	500,000					נזק ישיר (תכנון לקוי, עבודה לקויה וחומרים לקויים)
		10% מהיקף העבודות					הוצאות משינויים ותוספות שיידרשו על ידי רשויות
							רעידת אדמה ונזקי טבע
							פריצה/גניבה
,312, 309, 302, 328, 318, 315, 317 - קבלנים וקבלני משנה (בכל דרגה) ו/או המפקח ו/או המנהל ו/או משכירי ציוד, 341, 340	ש	4,000,000					צד ג' <u>(ניתן לפרט הרחבות בהתאם לפרקי הפוליסה)</u>
		מלוא גבול האחריות					חבות בגין נזק גוף הנובע משימוש בכלי רכב מנועי שאינו חייב בביטוח חובה
							החריג בדבר תביעות תחלוף של המוסד לביטוח לאומי מבוטל
,328, 318, 309, 317 - קבלנים וקבלני משנה (בכל דרגה) ו/או המפקח ו/או המנהל ו/או משכירי ציוד, 344, 350	ש	20,000,000					אחריות מעבידים <u>(ניתן לפרט הרחבות בהתאם לפרקי הפוליסה)</u>
	ש	2,000,000					חבות המוצר
,303, 301, 321, 309, 326, 325, 328, 327, 332 (6) חודשים)	ש	1,000,000					אחריות מקצועית
							רכוש/צמ"ח

פירוט השירותים (בכפוף, לשירותים המפורטים בהסכם בין המבוטח למבקש האישור, יש לציין את קוד השירות מתוך הרשימה הסגורה המפורטת בנספח ג' כפי שמפורסם על ידי רשות שוק ההון, ביטוח ותסכון. ניתן להציג בנוסף גם המלל המוצג לצד הקוד ברשימה הסגורה)*:

062- עבודות תחזוקה ושיפוץ (איטום), 069 – קבלן עבודות אזרחיות (לרבות תשתיות)

ביטול/שינוי הפוליסה*

שינוי לרעת מבקש האישור או ביטול של פוליסת ביטוח, לא ייכנס לתוקף אלא **30 יום** לאחר משלוח הודעה למבקש האישור בדבר השינוי או הביטול.

נספח 3 - נוסח הערבות

לכבוד

המועצה המקומית בנימינה גבעת עדה

א.ג.נ.,

הנדון: ערבות בנקאית

על פי בקשת _____ (להלן: "המבקשים") אנו ערבים בזה כלפיכם לסילוק כל סכום עד לסך של 100,000 (100 אלף ₪) ₪ בתוספת הפרשי הצמדה למדד הנובעים מהצמדת הסך הנ"ל למדד כמפורט להלן (להלן: "הפרשי הצמדה") בקשר עם **מכרז עבודות איטום**.

אנו מתחייבים לשלם לכם כל סכום או סכומים עד לסך הנ"ל בתוספת הפרשי הצמדה מיד עם דרישתכם הראשונה בכתב שתגיע אלינו, מבלי להטיל עליכם לבסס או לנמק את דרישתכם בתהליך כלשהו או באופן כלשהו, או לדרוש את הסכום תחילה מאת המבקשים בתביעה משפטית או בכל דרך אחרת, ומבלי לטעון כלפיכם טענה הגנה כלשהי שיכולה לעמוד למבקשים בקשר לחיוב כלשהו כלפיכם.

אתם תהיו רשאים לדרוש מאתנו את תשלומי של הסכום הנ"ל בפעם אחת או במספר דרישות, שכל אחת מהן מתייחסת לחלק מהסכום הנ"ל בלבד. בתנאי שסך דרישותיכם לא יעלה על הסך הכולל הנ"ל.

במכתבנו זה:

"מדד" – משמעו מדד המחירים לצרכן, המתפרסם על ידי הלשכה המרכזית לסטטיסטיקה ולמחקר כלכלי.

הפרשי הצמדה יחושבו כדלקמן:

אם יתברר מתוך המדד שפורסם לאחרונה לפני כל תשלום בפועל, על פי ערבות זו (להלן: "המדד החדש") כי המדד החדש עלה לעומת המדד בגין חודש ינואר שפורסם ביום 15.02.2023 היינו _____ נקודות (להלן: "המדד היסודי"), יהיו הקרן והפרשי הצמדה סכום השווה להכפלת המדד החדש בסכום הקרן המצוין בדרישתכם הנ"ל מחולק במדד היסודי.

ערבות זו הינה בלתי חוזרת ובלתי תלויה ולא ניתנת לביטול.

ערבות זו תישאר בתוקפה עד _____ ועד בכלל.

דרישה שתגיע אלינו אחרי _____ לא תענה.

לאחר יום _____ ערבותנו זו בטלה ומבוטלת.

ערבות זו אינה ניתנת להעברה ולהסבה בכל צורה שהיא.

תאריך _____

בנק _____

נספח 4 - תצהירים**תצהיר לעניין העדר הרשעות פליליות**

אני מר _____ ת"ז _____ המשמש כ _____ בתאגיד _____ המשתתף במכרז _____ ומוסמך ליתן תצהיר זה מטעם התאגיד, מצהיר כי התאגיד ו/או מי מעובדיו לא הורשעו בכל ערכאה שהיא בעבירות עפ"י חוק העונשין, התשל"ז - 1977 ו/או בגין עבירות מרמה וכיו"ב אשר רלוונטיים לנשוא המכרז.

הריני להצהיר כי זהו שמי, זו חתימתי, ותוכן תצהירי אמת.

חתימת המצהיר

שם המצהיר

אימות

אני הח"מ, עו"ד _____, מ.ר. _____ מאשר בזאת כי ביום _____ התייצב במשרדי ב _____ מר _____ נושא ת.ז. _____, ולאחר שהזהרתיו כי עליו להצהיר את האמת וכי יהיה צפוי לעונשים הקבועים בחוק באם לא יעשה כן חתם בפני על תצהירו ואישר את תוכנו ואמיתותו.

עו"ד
תאריך _____

קראתי, הבנתי, מתחייב _____

תצהיר לעניין מניעת העסקה של עברייני מין במוסד המכוון למתן שירות לקטינים

אני מר _____ ת"ז _____ המשמש כ _____ בתאגיד _____ המשתתפת במכרז _____ (להלן: "המציע") ומוסמך ליתן תצהיר זה מטעם התאגיד, מצהיר בזאת כי איש מעובדי החברה לא הורשע בפסק דין חלוט בעבירת מין, היא עבירה לפי סימן ה' לפרק י' בחוק העונשין, תשל"ז-1977 למעט סעיף 352 כאמור בחוק למניעת העסקה של עברייני מין במוסד המכוון למתן שירות לקטינים, התשס"א-2001.

הריני להצהיר כי זהו שמי, זו חתימתי, ותוכן תצהירי אמת.

חתימת המצהיר

שם המצהיר

אימות

אני הח"מ, עו"ד _____, מ.ר. _____ מאשר בזאת כי ביום _____ התייצב במשרדי ב _____ מר _____ נושא ת.ז. _____, ולאחר שהזהרתיו כי עליו להצהיר את האמת וכי יהיה צפוי לעונשים הקבועים בחוק באם לא יעשה כן חתם בפני על תצהירו ואישר את תוכנו ואמיתותו.

תאריך _____

עו"ד _____

לתצהיר זה יצורפו אישורי משטרה ככל שהמציע יזכה במכרז**אישור עורך דין - לתאגיד**

אני, הח"מ _____, עו"ד מאשר בזאת כי התצהיר נחתם על ידי ה"ה _____, ת"ז _____, המורשה בחתימתו לחייב את חברת _____ בהתאם לכל דין.

ע

ו"ד _____

שם המציע: _____ תאריך: _____

קראתי, הבנתי, מתחייב _____

תצהיר כי המשתתף במכרז משלם למועסקים על ידו שכר מינימום לרבות הפרשות בגין זכויות סוציאליות והעדר הרשעה בעבירה לפי חוק שכר מינימום

אני מר _____ ת"ז _____ המשמש כ _____ בתאגיד _____ המשתתפת במכרז _____ (להלן: "המציע") ומוסמך ליתן תצהיר זה מטעם התאגיד, מצהיר בזאת כי התאגיד המשתתף במכרז משלם למועסקים על ידו שכר מינימום לרבות הפרשות בגין זכויות סוציאליות וכי לא התאגיד ואו מי ממנהליו הורשעו בפסק דין חלוט בעבירה לפי חוק שכר מינימום.

זהו שמי, זו חתימתי, ותוכן תצהירי אמת.

_____ חתימת המצהיר

_____ שם המצהיר

אימות

אני הח"מ, עו"ד _____, מ.ר. _____ מאשר בזאת כי ביום _____ התייצב במשרדי ב _____ מר _____ נושא ת.ז. _____, ולאחר שהזהרתיו כי עליו להצהיר את האמת וכי יהיה צפוי לעונשים הקבועים בחוק באם לא יעשה כן חתם בפני על תצהירו ואישר את תוכנו ואמיתותו.

_____ עו"ד

_____ תאריך

אישור עורך דין - לתאגיד

אני, הח"מ _____, עו"ד מאשר בזאת כי התצהיר נחתם על ידי ה"ה _____, ת"ז _____, המורשה בחתימתו לחייב את חברת _____ בהתאם לכל דין. שם המציע: _____ תאריך: _____

ע

ר"ד

_____ קראתי, הבנתי, מתחייב

תצהיר העדר הרשעות בפסק דין חלוט בעבירה לפי חוק עובדים זרים

אני _____ ת"ז _____ המשמש כ _____ בתאגיד _____ ומוסמך ליתן תצהיר זה, מצהיר בזאת כי התאגיד המשתתף במכרז משלם למועסקים על ידו שכר מינימום לרבות הפרשות בגין זכויות סוציאליות וכי לא התאגיד ו/או מי ממנהליו הורשעו בפסק דין חלוט בעבירה לפי חוק עובדים זרים.

זהו שמי זו חתימתתי ותוכן תצהירי אמת.

חתימת המצהיר

שם המצהיר

אימות חתימה

אני הח"מ, עו"ד _____, מ.ר. _____ מאשר בזאת כי ביום _____ התייצב בפני _____ ת.ז. _____, ולאחר שהזהרתיו כי עליו להצהיר את האמת וכי יהיה צפוי לעונשים הקבועים בחוק באם לא יעשה כן חתם בפני על תצהירו ואישר את תוכנו ואמיתותו.

עו"ד

קראתי, הבנתי, מתחייב _____

תצהיר בדבר אי תיאום הצעות במכרז

אני _____ ת"ז _____ המשמש כ _____ בתאגיד _____ מוסמך ליתן תצהיר זה, ואחראי בתאגיד להצעה המוגשת מטעם התאגיד במכרז זה.

בכוונתי להשתמש, במסגרת הצעה זו בקבלני המשנה המפורטים להלן (יש לפרט את שם התאגיד ופרטי יצירת קשר עימו):

שם התאגיד	תחום העבודה בו ניתנת קבלנות המשנה	פרטי יצירת קשר
_____	_____	_____
_____	_____	_____
_____	_____	_____

המחירים ו/או הכמויות אשר מופיעים בהצעה זו הוחלטו על ידי התאגיד באופן עצמאי, ללא התייעצות, הסדר או קשר עם מציע אחר או עם מציע פוטנציאלי אחר (למעט קבלני המשנה אשר צוינו לעיל).

המחירים ו/או הכמויות המופיעים בהצעה זו לא הוצגו בפני כל אדם או תאגיד אשר מציע הצעות במכרז זה או תאגיד אשר יש לו את הפוטנציאל להציע הצעות במכרז זה (למעט קבלני המשנה אשר צוינו לעיל).

התאגיד לא היה מעורב בניסיון להניא מתחרה אחר מלהגיש הצעות במכרז זה. התאגיד לא היה מעורב בניסיון לגרום למתחרה אחר להגיש הצעה גבוהה או נמוכה יותר מהצעתו זו.

התאגיד לא היה מעורב בניסיון לגרום למתחרה להגיש הצעה בלתי תחרותית מכל סוג שהוא.

הצעה זו של התאגיד מוגשת בתום לב ולא נעשית בעקבות הסדר או שיח מכל סוג שהוא עם מתחרה או מתחרה פוטנציאלי אחר במכרז זה.

סמן את המקום המתאים:

[] למיטב ידיעתי, התאגיד מציע ההצעה נמצא כרגע תחת חקירה בחשד לתיאום מכרז

[] למיטב ידיעתי, התאגיד מציע ההצעה לא נמצא כרגע תחת חקירה בחשד לתיאום מכרז

ידוע לי שהעונש על תיאום מכרז יכול להגיע עד חמש שנות מאסר בפועל לפי סעיף 47א לחוק ההגבלים העסקיים, תשמ"ח-1988.

קראתי, הבנתי, מתחייב _____

זהו שמי זו חתימתי ותוכן תצהירי אמת.

חתימת המצהיר

שם המצהיר

אימות חתימה

אני הח"מ, עו"ד _____, מ.ר. _____, מאשר בזאת כי ביום _____ התייצב בפני _____ ת.ז. _____, ולאחר שהזהרתיו כי עליו להצהיר את האמת וכי יהיה צפוי לעונשים הקבועים בחוק באם לא יעשה כן חתם בפני על תצהירו ואישר את תוכנו ואמיתותו.

עו"ד

תצהיר בדבר העדר חשש לניגוד עניינים

אני _____ ת"ז _____ המשמש כ _____ בתאגיד _____ המוסמך ליתן תצהיר זה מטעם תאגיד המגיש הצעה במכרז, ואחראי בתאגיד להצעה המוגשת מטעם התאגיד במכרז זה, מצהיר בזאת כי אין חשש לניגוד עניינים במסגרת התקשרות של התאגיד ו/או גורם כלשהו מטעמו למול המועצה, וכן הנני מתחייב לעדכן את המועצה באופן מיידי במידה ויווצרו נסיבות ו/או חשש המצריכים בדיקה ספציפית לעניין ניגוד עניינים.

זהו שמי זו חתימתי ותוכן תצהירי אמת.

חתימת המצהיר

שם המצהיר

אימות חתימה

אני הח"מ, עו"ד _____, מ.ר. _____, מאשר בזאת כי ביום _____ התייצב בפני _____ ת.ז. _____, ולאחר שהזהרתיו כי עליו להצהיר את האמת וכי יהיה צפוי לעונשים הקבועים בחוק באם לא יעשה כן חתם בפני על תצהירו ואישר את תוכנו ואמיתותו.

עו"ד

קראתי, הבנתי, מתחייב _____

תצהיר בדבר העדר קרובי משפחה

אני _____ ת"ז _____ המשמש כ _____ בתאגיד _____ המגיש הצעה במכרז זה, המוסמך ליתן תצהיר זה מטעם המציע, ואחראי בתאגיד להצעה המוגשת מטעם התאגיד במכרז, מצהיר בזאת כי אין למציע ו/או לכל עובד ו/או לכל גורם מטעמו קשר משפחתי למול המועצה ו/או עובד במועצה ו/או תאגיד של המועצה וכי במקרה ויחול שינוי במצב זה אדווח באופן מיידי למועצה.

זהו שמי זו חתימתי ותוכן תצהירי אמת.

_____ חתימת המצהיר

_____ שם המצהיר

אימות חתימה

אני הח"מ, עו"ד _____, מ.ר. _____ מאשר בזאת כי ביום _____ התייצב בפני _____ ת.ז. _____, ולאחר שהזהרתיו כי עליו להצהיר את האמת וכי יהיה צפוי לעונשים הקבועים בחוק באם לא יעשה כן חתם בפני על תצהירו ואישר את תוכנו ואמיתותו.

_____ עו"ד

חלק 4 - אופן בחינת ההצעה ומתן ניקוד איכות

ההצעות ידורגו וישוקללו באופן הבא:

- 50% מחיר – ההצעה הגבוהה ביותר תקבל ניקוד מקסימלי ברכיב זה ושאר ההצעות יקבלו ניקוד בהתאם להצעה הזולה ביותר.
- 50% איכות - על פי השקלול הבא:

קריטריון	מדידה	ניקוד
ניסיון	כל שנת ניסיון מלאה מעבר לשלוש שנים תקבל 1 נק'	עד 10 נקודות
המלצות	המלצות, איכותן והרלוונטיות שלהן להפעלת המטווח וכן שביעות רצון, הוועדה רשאית ליצור קשר טלפוני לבחינת	עד 20 נקודות

קראתי, הבנתי, מתחייב _____

	איכות ההמלצות.	
עד 20 נקודות	<p>על בסיס ראיון אישי שייקבע לכל מציע.</p> <p>במסגרת הריאיון הוועדה רשאית לשקול, בין השאר, אמינות כישורים, ניסיון ומומחיות</p> <p>המועצה רשאית לקבוע עבור מציע שלא יתייבב לראיון האישי שנקבע לו, ניקוד 0 ברכיב זה.</p>	<p>התרשמות כללית של חברי הוועדה</p>
50		סך הכל ניקוד ועדה

חברי הוועדה המקצועית הם מנכ"ל המועצה, גזבר המועצה, מהנדס המועצה, אחראי פרויקטים במועצה, מנהל שפ"מ במועצה.

המועצה רשאית לשנות את הרכב ועדת האיכות על פי שיקול דעתה.

הוועדה רשאית ליתן ניקוד אחד שיינתן על דעת כלל חברי הוועדה (לא ניקוד נפרד על ידי כל חבר וועדה).